

Trefliki

W PRZEDSZKOLU

1



Podręcznikarnia
Wydawnictwo Edukacyjne

kod pakietu
ISBN 978-83-66484-12-2
9 788366 484122

pięciolatek

autor:
Bożena Borowik

opracowanie graficzne:
Andrzej Błoński
studio@pomaranczestudio.pl

ilustracje i zdjęcia:
Studio Trefl S.A.
Andrzej Błoński
www.shutterstock.com

ISBN 978-83-66484-13-9

Podręcznikarnia 2020

Telefon kontaktowy +48 88 315 57 75
e-mail: biuro@podrecznikarnia.pl
www.podrecznikarnia.pl

Treflinka ma 6 lat i ze swoją lalką idzie do przedszkola, aby poznać nowych przyjaciół. Jeśli chcesz być jej kolegą, narysuj siebie i swoją ulubioną zabawkę. Podziel imię Treflinki na sylaby i pokoloruj odpowiednią liczbę kółek. Obok w ramce przyklej kartkę ze swoim imieniem i pokoloruj tyle kółek, z ilu sylab ono się składa. Na kostce pokoloruj tyle oczek, ile masz lat.

Poznajmy się nawzajem!



Treflinka



Z pomocą nauczyciela nazwij dzieci, wykorzystując napisy na dole strony. Odszukaj takie same imiona na planszy, którą trzymają dzieci, połącz je w pary i pokoloruj na odpowiedni kolor. Wskaż dziecko najwyższe, najniższe, w żółtej bluzce, w granatowej bluzce, blondynkę i stojące bokiem. Połącz w pary dzieci stojące przodem i siedzące tyłem.

Koledzy z przedszkola



Adam

Ela

Ala

Irek

Ida

Treflinka

Powiedz, jak ma na imię dziewczynka. Nazwij części jej ciała widziane z przodu i z tyłu. Podziel ich nazwy na sylaby i zamaluj odpowiednią liczbę kółek. Połącz w pary takie same napisy. Wskaż u siebie takie same części ciała.

Nazywamy części ciała

Ola











Określ zmysły, za pomocą których poznajemy świat, podziel ich nazwy na sylaby i pod ilustracjami pokoloruj odpowiednią liczbę kółek. Powiedz, co można zobaczyć, usłyszeć, powąchać, posmakować, dotknąć i na dole w rubrykach dorysuj odpowiednie rysunki według własnego pomysłu.

Nasze zmysły

 ● ● ● ●	 ● ● ● ●	 ● ● ● ●	 ● ● ● ●	 ● ● ● ●
				
				
				

Otocz pętlą przedmioty, rośliny lub zwierzęta, których nazwy rozpoczynają się ostatnią sylabą ze słowa **oko**.

Podziel nazwy obrazków na sylaby. Wybierz te, które wskazuje liczba oczek na kostkach. Utwórz z nich słowa i w pustych polach narysuj to, co one przedstawiają.

Dzielimy słowa na sylaby

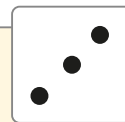
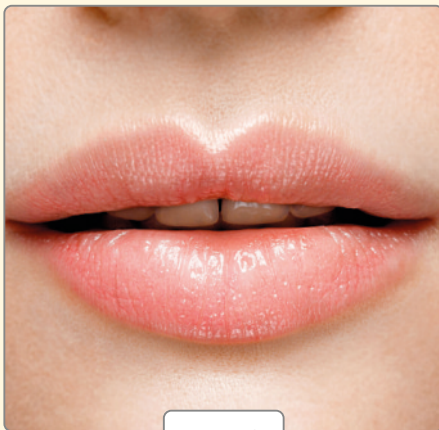
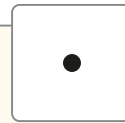
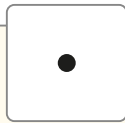

Opowiedz, jakie czynności wykonują dzieci i oceń, czy ich zachowania są prawidłowe. Zaznacz je rysując kredką w odpowiednim kierunku po przerywanych liniach właściwych ramek i pokoloruj je.

Prawidłowo siedzimy i trzymamy ołówek



Przyłóż swoją dłoń do zdjęcia. Do kogo należą dłonie na ilustracjach? Policz palce i pokoloruj tyle samo oczek na kostkach. Co zauważyłeś? Na dole strony odrysuj swoją dłoń.

Nasze dłonie

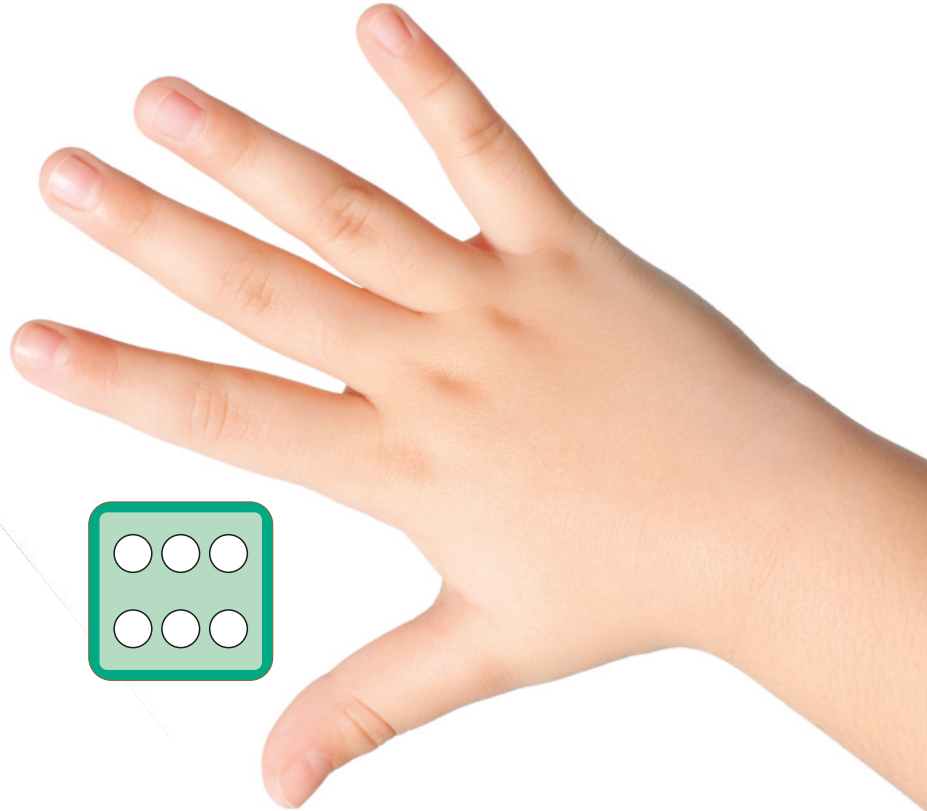
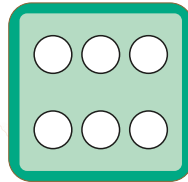
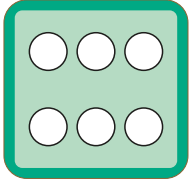

Pisz ołówkiem po śladzie linii rozpoczynając od czarnych kropek. Staraj się nie odrywać ręki od kartki.

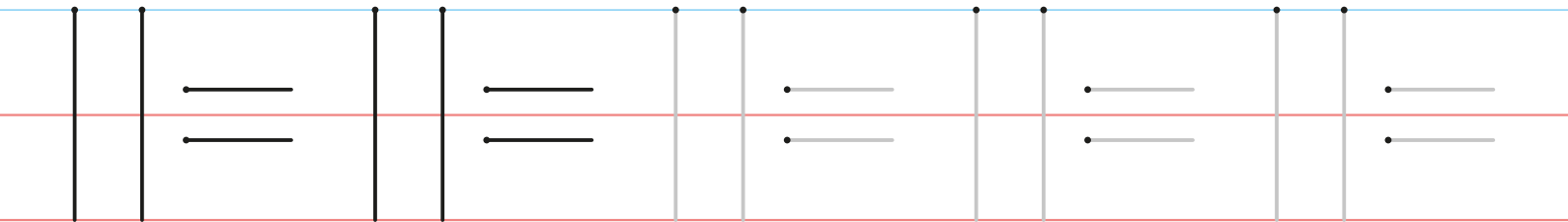
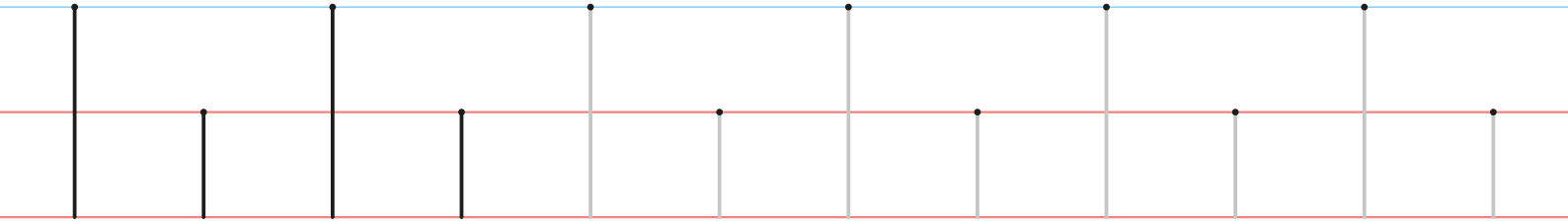
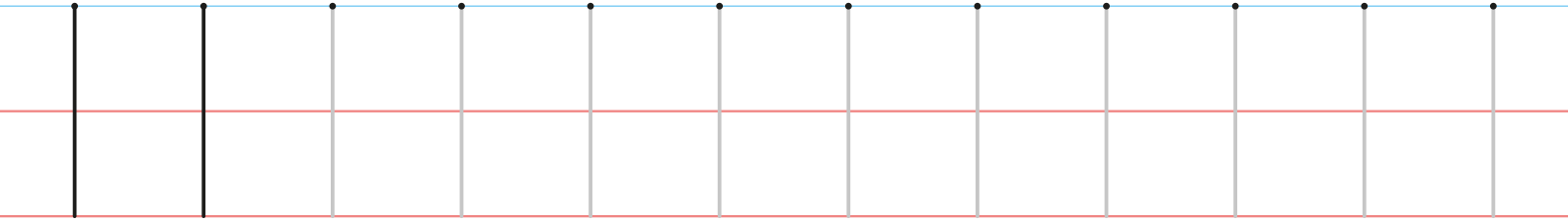

Kreśl linie po konturach kredek, rozpoczynając od kropek. Pokoloruj je używając odpowiednich barw.

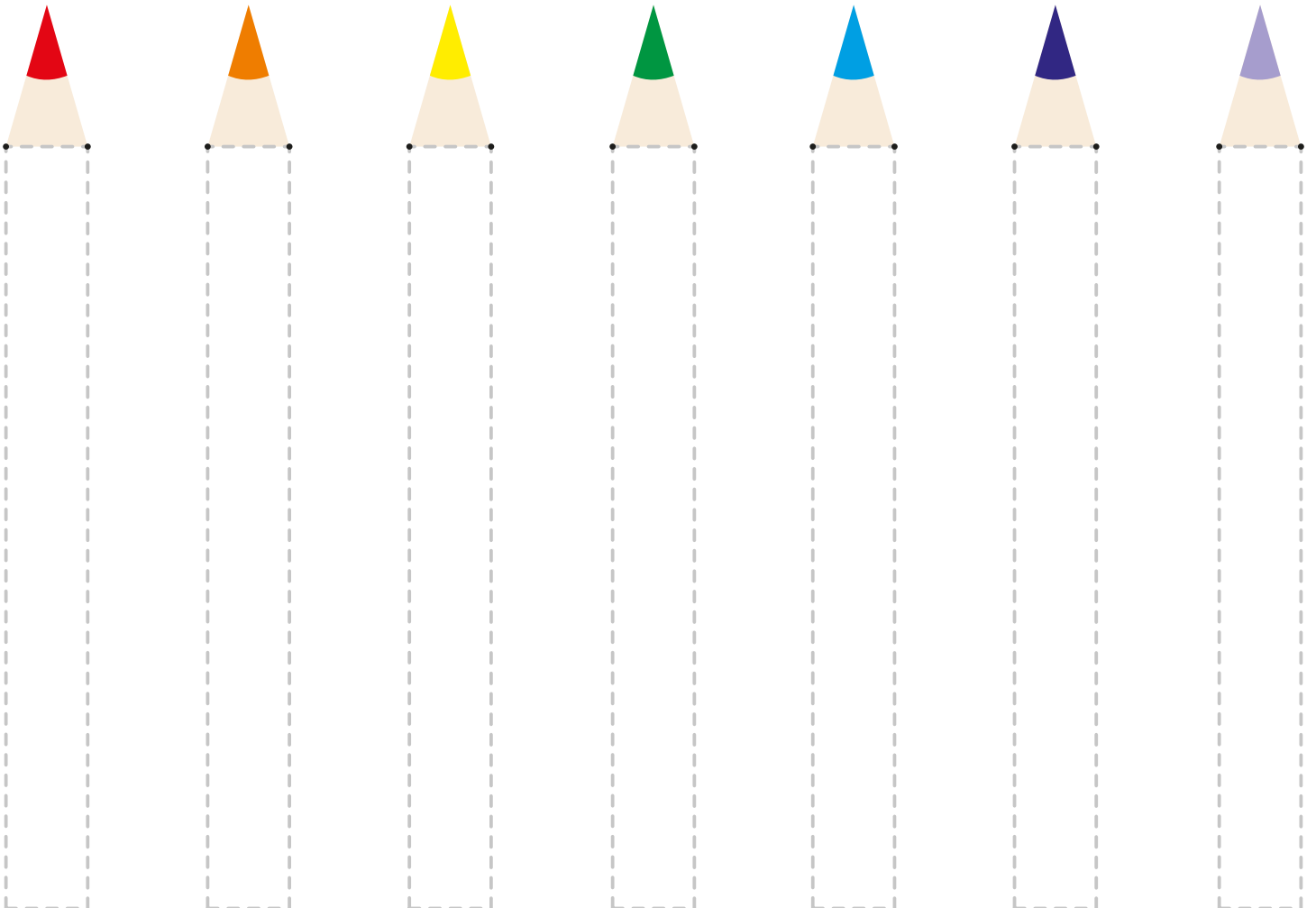

Powiedz, jakie miny ma chłopiec i czy wszystkie Ci się podobają. Jak myślisz, co go cieszy, zasmuca, złości i dziwi? Połącz zdjęcia z odpowiednimi pliczkami wyrażającymi emocje. Czy wszystkie mają swoje pary?

Emocje

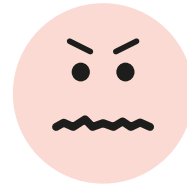
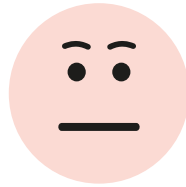

Powiedz, jaki masz dziś nastrój. Dorysuj elementy twarzy, aby pokazać Twoje dzisiejsze samopoczucie.

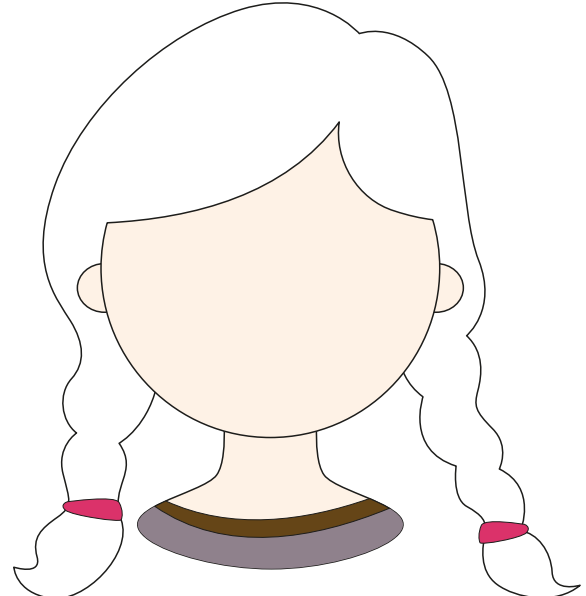
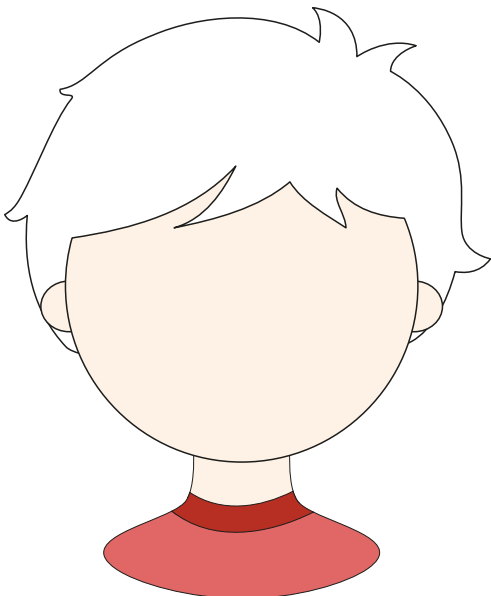

Policz członków rodziny Treflików i na kostce pokoloruj tyle oczek, z ilu osób się składa. Nazwij poszczególne postaci, podziel słowa na sylaby i zamaluj odpowiednią liczbę kółek. Połącz w pary odpowiednie wyrazy z ramek i ze zdjęcia. Opowiedz, co robią członkowie rodziny i jak wyglądają.

Rodzina Treflików



tata

Treflik

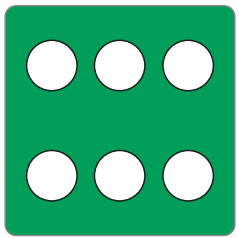

Treflinka

mama

Otocz pętlą przedmioty, rośliny lub zwierzęta, których nazwy rozpoczynają się ostatnią sylabą ze słowa Treflinka.



Narysuj swoją rodzinę i pokoloruj tyle oczek na kostce, z ilu osób się składa. Opowiedz, co najbardziej lubicie razem robić w wolnym czasie.

Moja rodzina

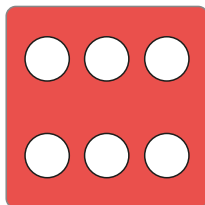
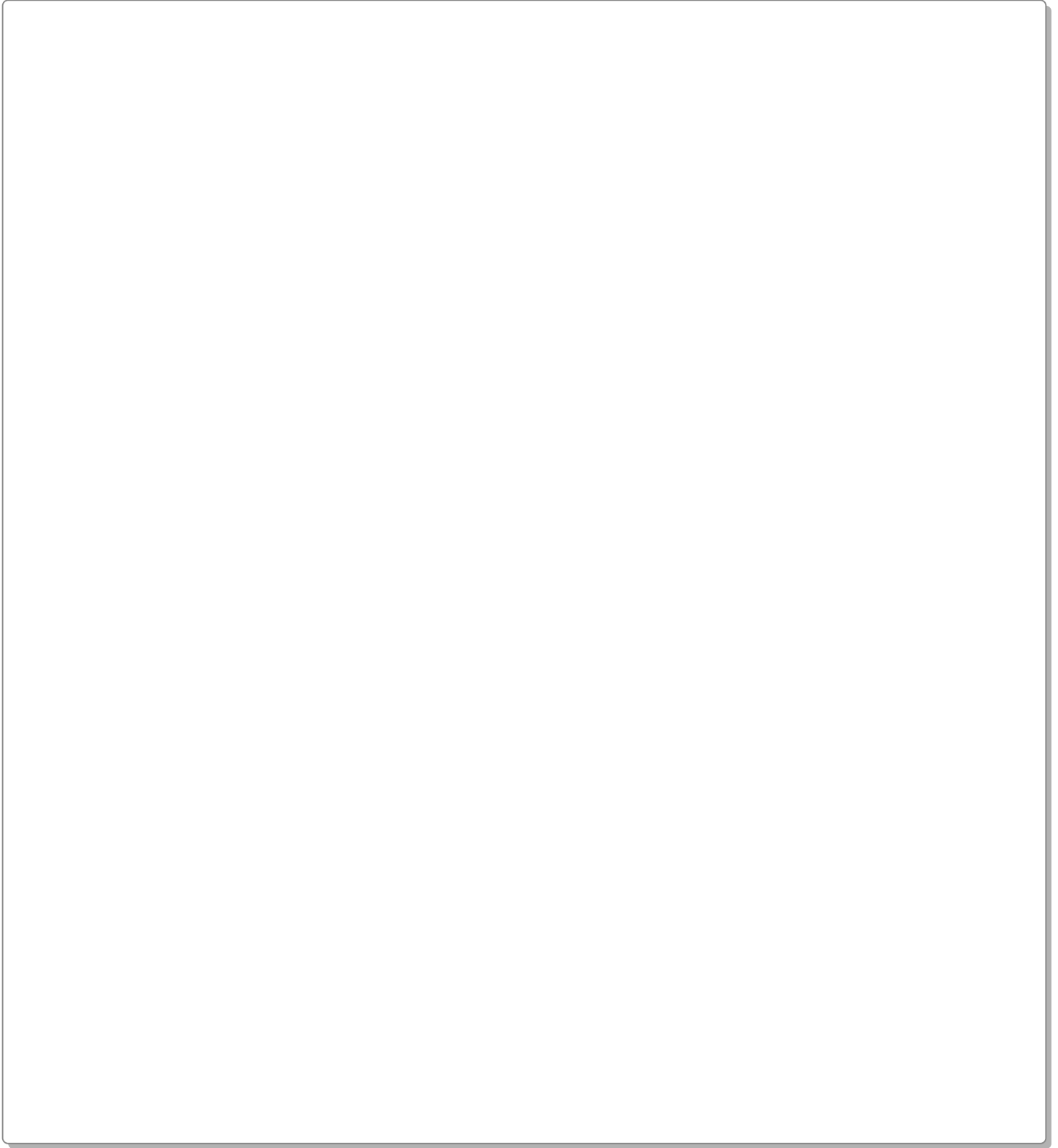

Opowiedz, co dzieci robią w przedszkolu.

Zabawy i zajęcia w sali



Opowiedz, co robią dziewczynki i oceń, czy prawidłowo trzymają nożyczki i ołówek. Rysuj kredką po przerywanych liniach farb i pędzli. Pokoloruj rysunek według wzoru.

Pamiętaj o prawidłowym trzymaniu nożyczek i ołówka!

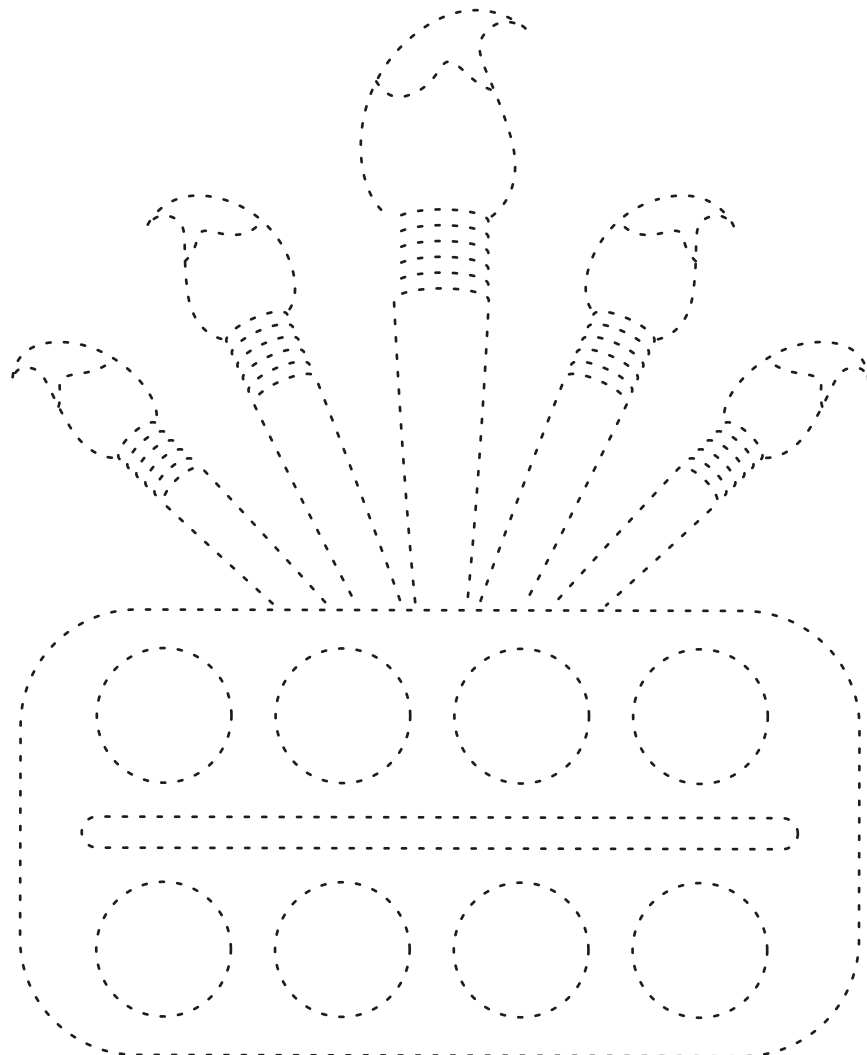
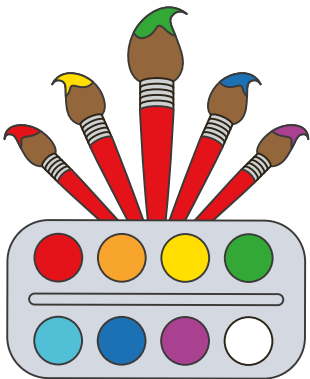

Podziel nazwy zabawek na sylaby, pokoloruj odpowiednią liczbę kółek i połącz w pary te, które mają tyle samo sylab. Określ położenie przedmiotów używając słów: **nad, pod, przed, na, po prawej, po lewej**. Na dywanie narysuj wybraną zabawkę z Twojej sali przedszkolnej.

Nasze zabawki



Poćwicz prawidłowe trzymanie sztućców przy śniadaniu, obiedzie i podwieczorku, a następnie rysuj kredką po przerywanych liniach tych zdjęć, na których dzieci właściwie posługują się łyżką, nożem i widelcem. Na talerzu narysuj swoją ulubioną potrawę.

Pamiętaj o prawidłowym trzymaniu sztućców!

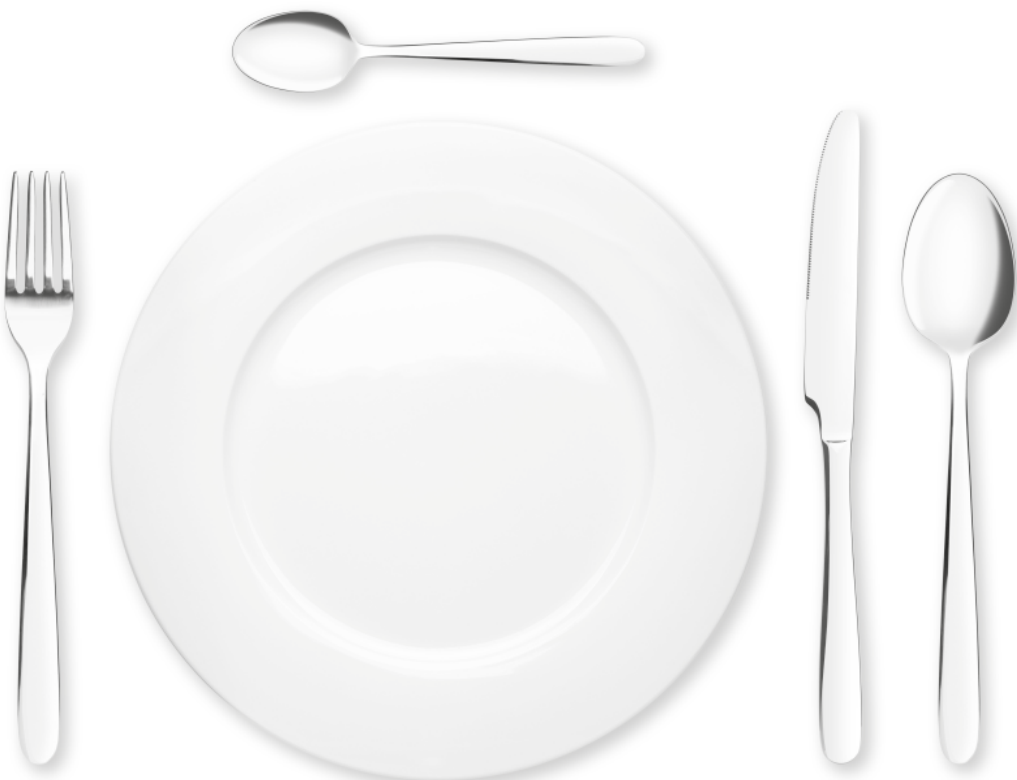

Nazwij cyfrę drukowaną i pisaną. Pokoloruj odpowiednią ilość klocków liczbowych i oczek na kostce.
Odszukaj cyfrę 1 wśród innych, które trzyma Trefflinka i pokoloruj ją. Zamaluj jedną zabawkę.

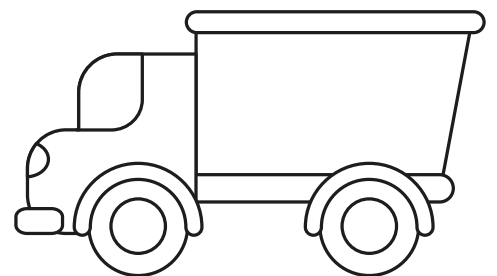
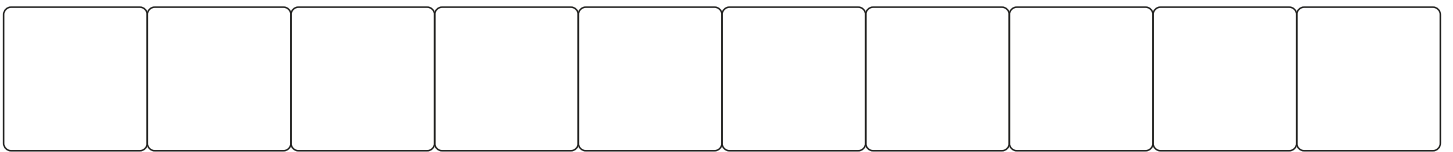
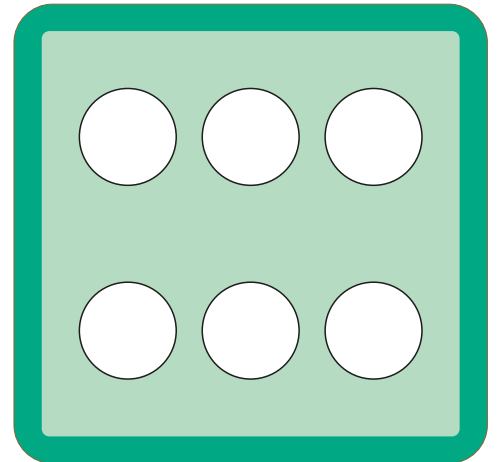
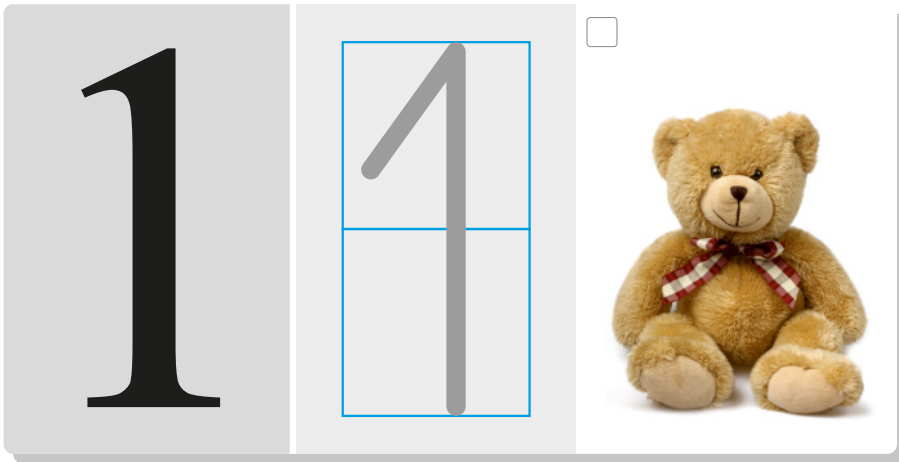

Rysuj palcem, a następnie kredką po dużej cyfrze w ramce. Nazwij rysunki, w których ukryła się **jedynka**, odzyskaj ją i pisz po śladzie kolorową kredką. Pokoloruj rysunki.

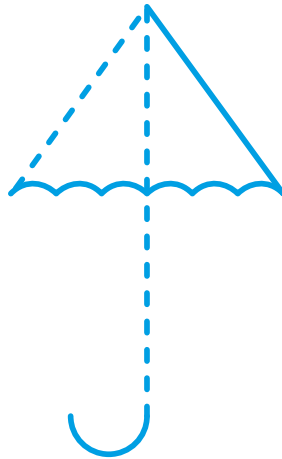
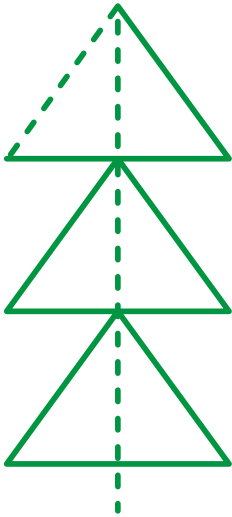
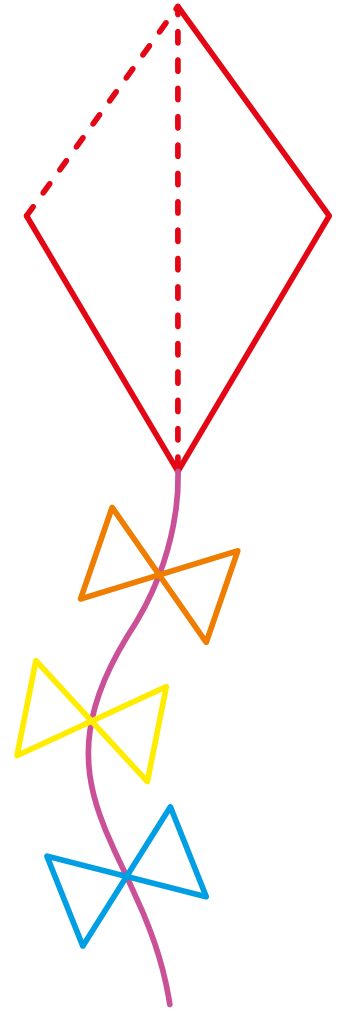
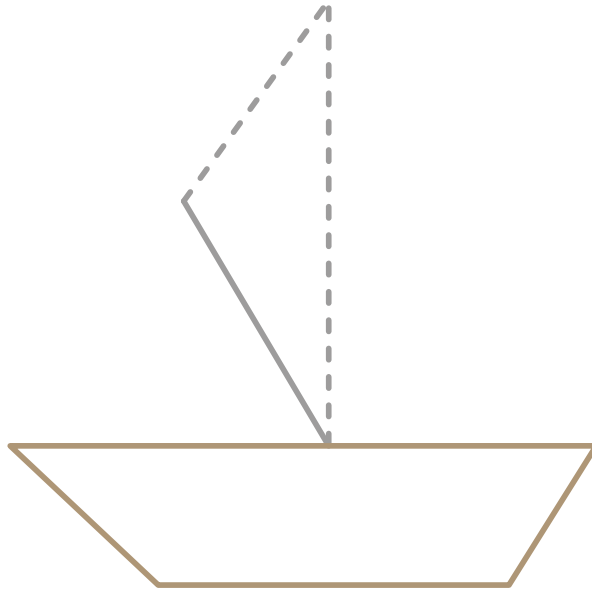
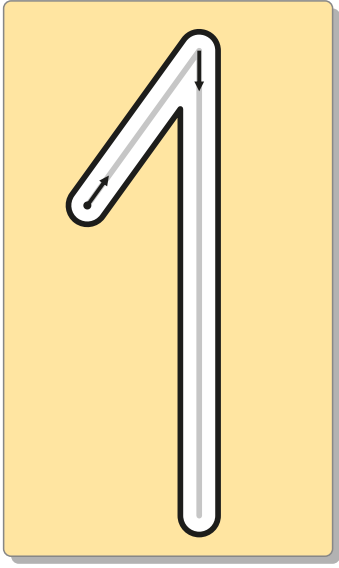

Pisz cyfry po śladzie.

Otocz pętlą pierwszy kręgiel licząc od lewej strony.



Otocz pętlą pierwszy pojemnik z kredkami licząc od prawej strony.



Policz przedmioty znajdujące się w środkowej ramce. W niebieskich ramkach narysuj o jeden przedmiot mniej, a w czerwonych o jeden więcej.

Narysuj coś, co ma jedną nogę, jak sygnalizator świetlny.



Nazwij kolejne etapy mycia zębów. Pokoloruj rysunek według wzoru.

W łazience



Nasze przedszkole

Opowiedz, co Treflik, Treflinka i dziewczynka robią w szatni. Połącz w pary odpowiednie buty. Czy wszystkie mają swoje pary? Policz sznurowadła i zaznacz odpowiednią liczbę oczek na kostce. **Niebieską** kredką pokoloruj najdłuższe sznurowadło, **czerwoną** - najkrótsze, a pozostałe według własnego pomysłu.



Five horizontal lines of varying lengths for drawing shoelaces. To the right is a red square with six white circles arranged in two rows of three, for counting laces.

Pisz ołówkiem po śladzie linii rozpoczynając od czarnych kropek. Staraj się nie odrywać ręki od kartki.

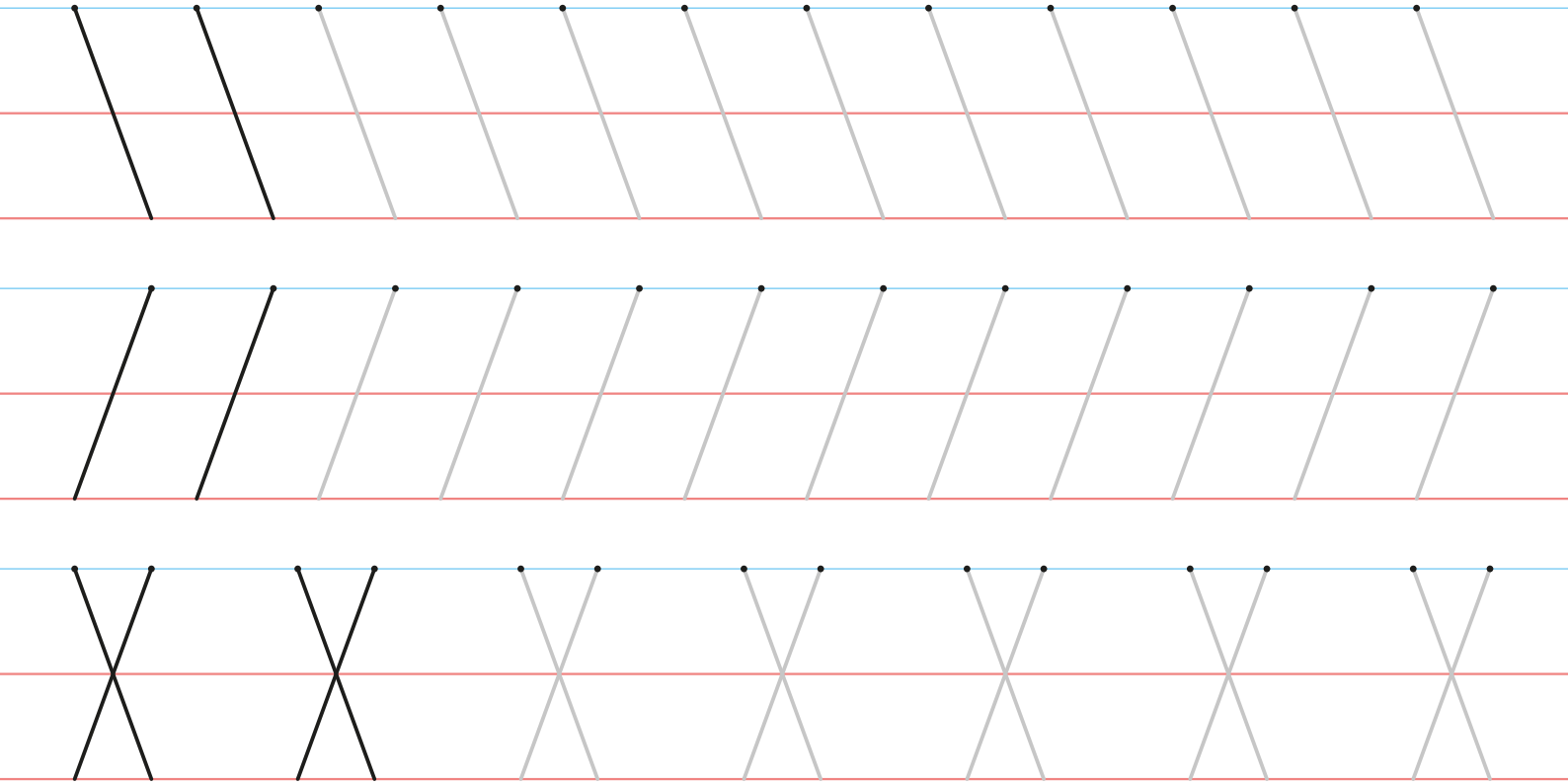

Kreśl linie na sznurowadłach, rozpoczynając od kropek. Pokoloruj je według własnego pomysłu.



Opowiedz, jak dzieci dbają o porządek w przedszkolu. Jakie czynności wykonują?

Dbamy o porządek i bezpieczeństwo w przedszkolu



Powiedz, co robią Treflik i Treflinka. Jak Ty chodzisz po schodach? Pokoloruj rysunki według wzoru. Odszukaj w Twoim przedszkolu takie zielone znaki i powiedz, co one oznaczają.



**Pamiętaj
o ostrożnym
chodzeniu
po schodach!**

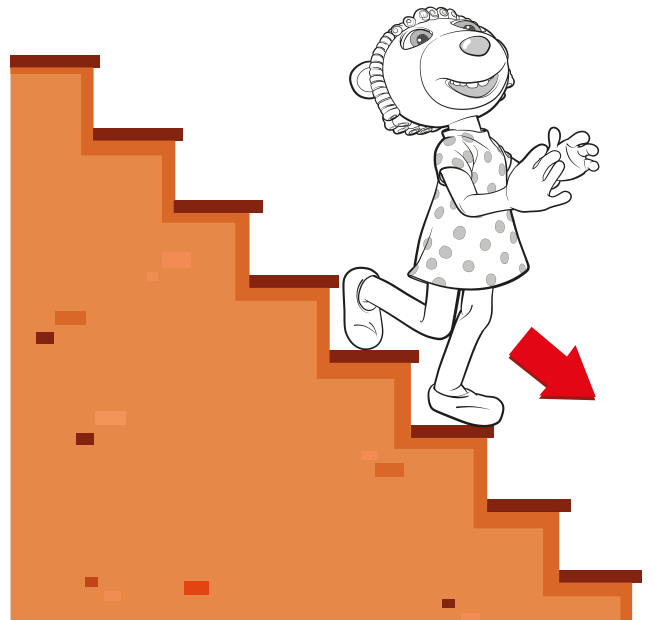
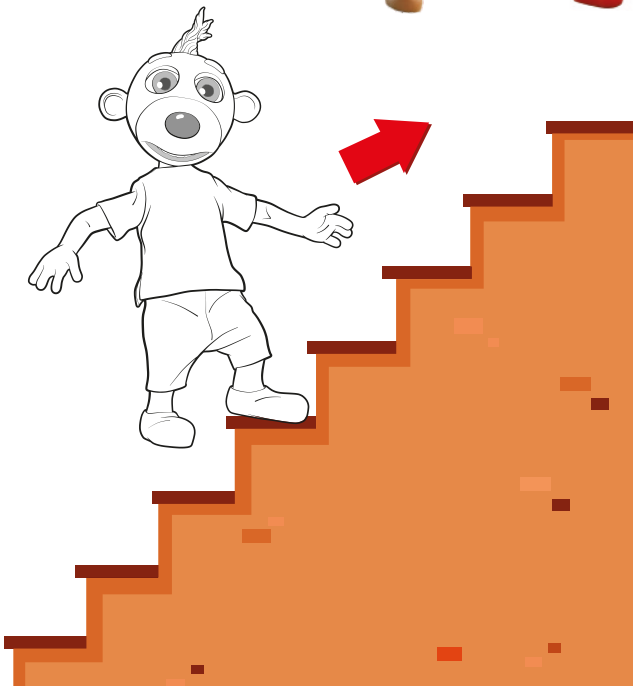

Opowiedz, co robią dzieci i oceń ich postępowanie. Otocz zieloną pętlą te ilustracje, na których zachowują się właściwie, a czerwoną tę, gdzie ich zachowanie sprawia innym przykrość.

Kodeks przedszkolaka

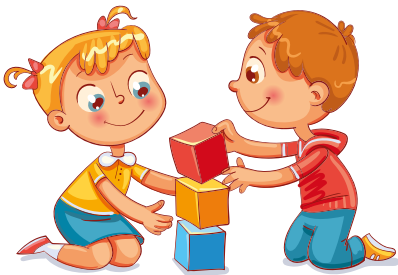
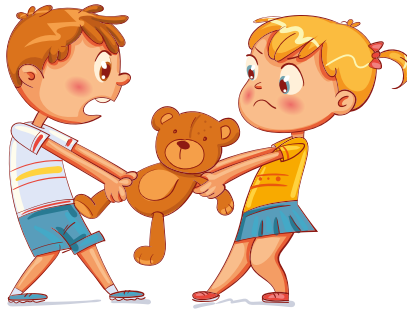
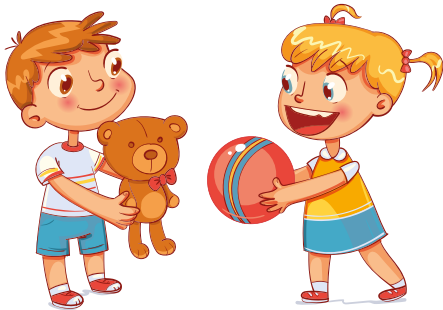
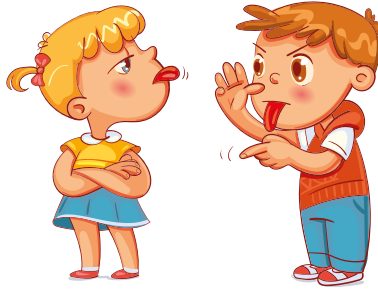
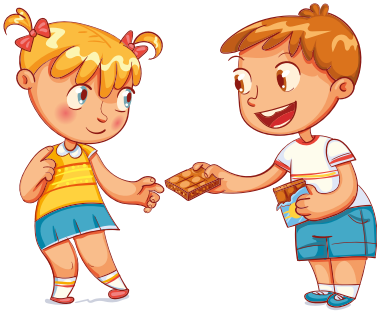

Jak przechodzimy przez ulicę na światłach, a jak kiedy ich tam nie ma? Podziel na sylaby nazwy elementów ruchu drogowego na zdjęciach i połącz ze sobą takie same ramki. Dokończ kolorować znak drogowy.

Przechodzimy przez ulicę



sygnalizator



znak



pasy



Rysuj kredką po przerywanych liniach ramek tych ilustracji, na których Trefliki zachowują się bezpiecznie. Pokoloruj je. Dokończ kolorować światła na sygnalizatorach.

Zachowujemy się bezpiecznie

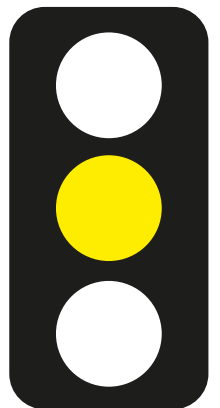
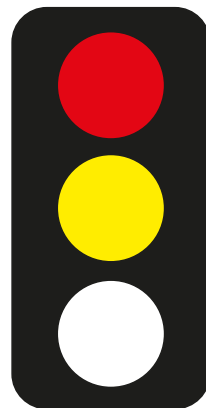
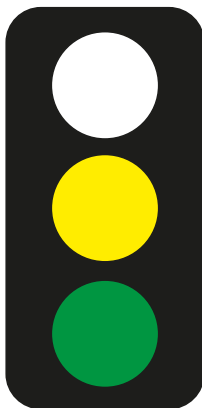
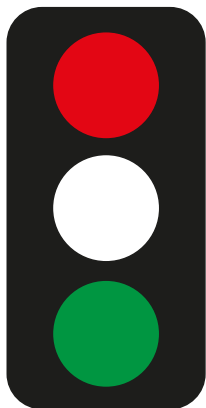
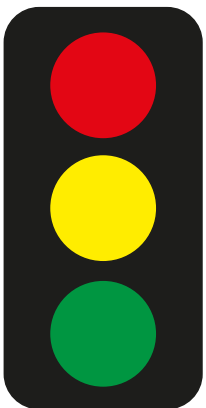

Opowiedz, co robią dzieci i jak dbają o bezpieczną jazdę. Pomogą Ci w tym znaki drogowe. Do czego służy ścieżka rowerowa, a do czego chodnik? Pokoloruj kask i do wyboru wrotki, rower lub hulajnogę.

Bezpiecznie jeździmy

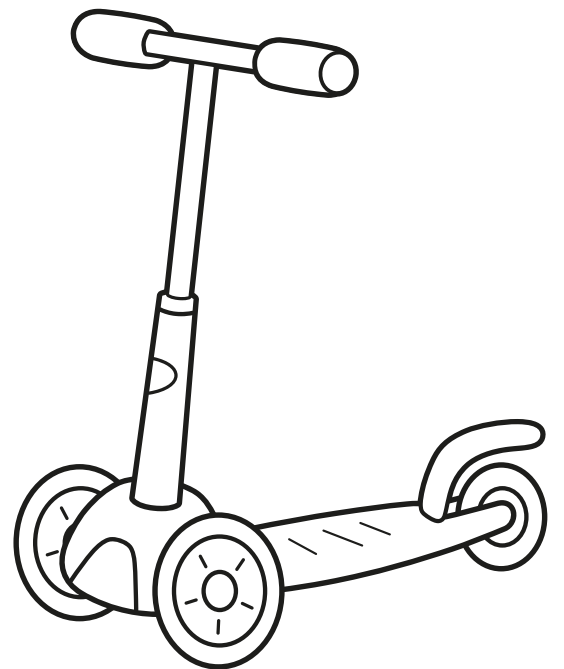
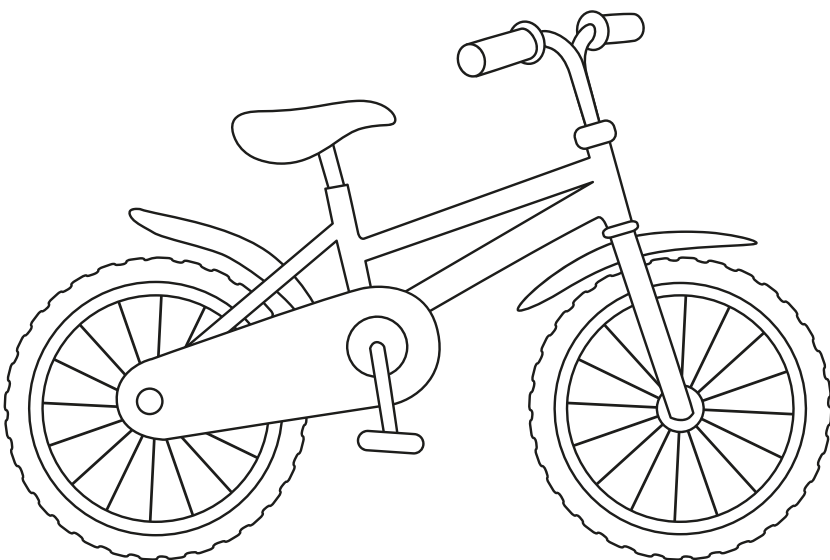
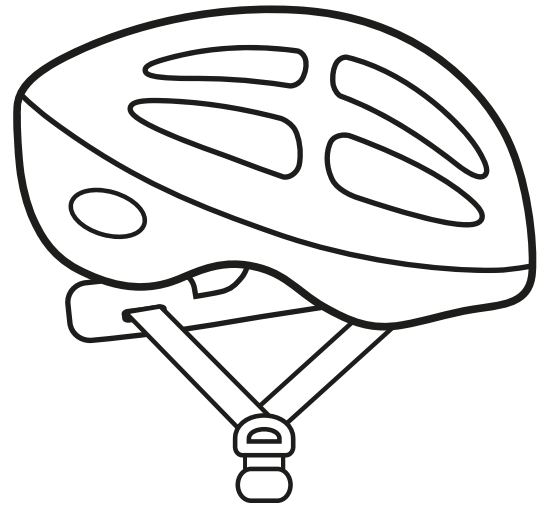
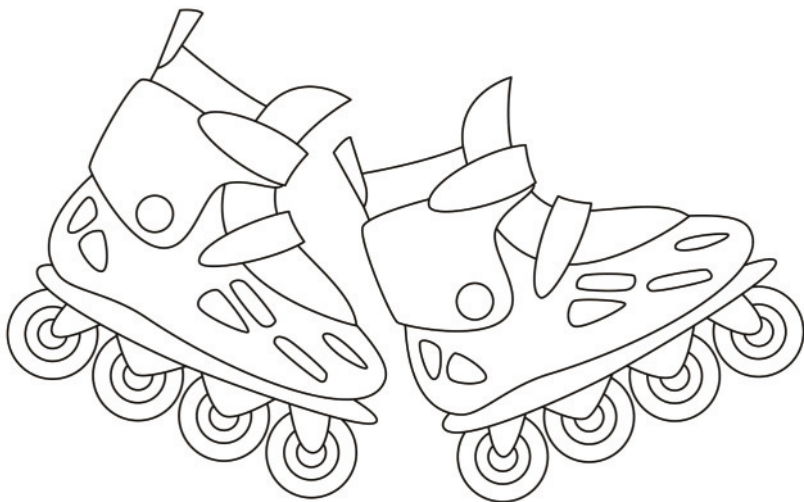

Podziel nazwy przedmiotów na sylaby i pokoloruj tyle kółek, z ilu sylab składa się każde słowo. Połącz w pary zdjęcia, których nazwy rymują się.

Rymujemy słowa

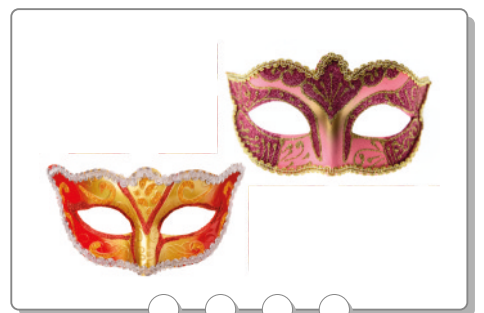
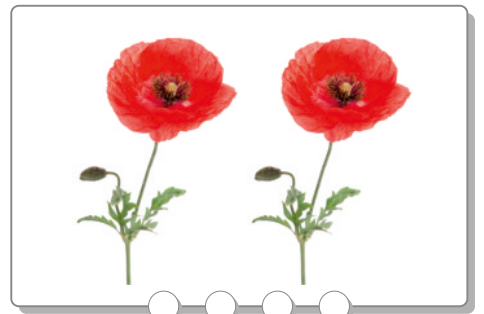
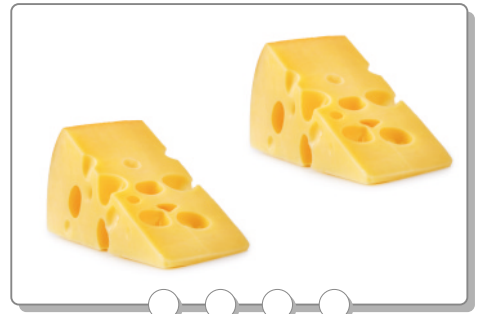

Bezpieczna droga do przedszkola

Opowiedz, w jaki sposób przyjeżdżasz codziennie do przedszkola i wracasz do domu. Pokoloruj według wzoru fotelik samochodowy.

Bezpiecznie w samochodzie

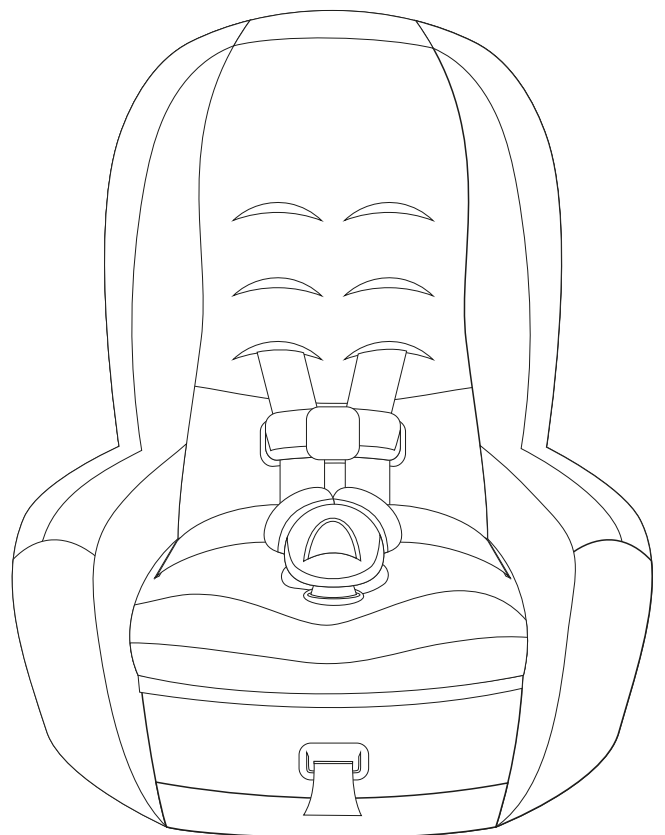
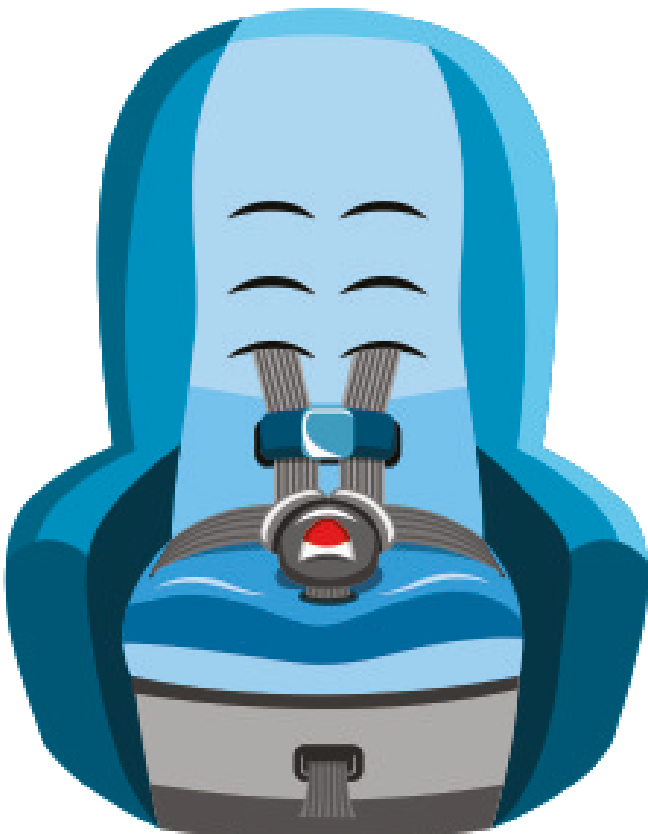

Pomóż samochodowi znaleźć właściwą drogę do domu. Powiedz, jakie znaki drogowe mija w czasie jazdy i co one oznaczają. Połącz je w pary z tymi samymi na dole strony i dokończ kolorować. Czy wszystkie znaki mają swoje pary?

Bezpieczna droga do domu

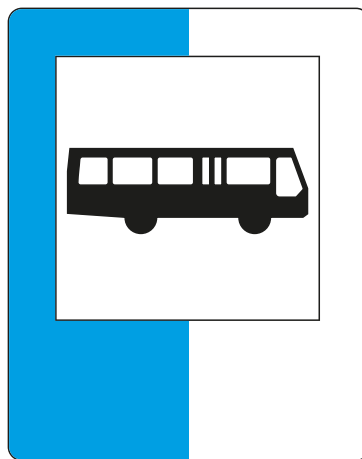
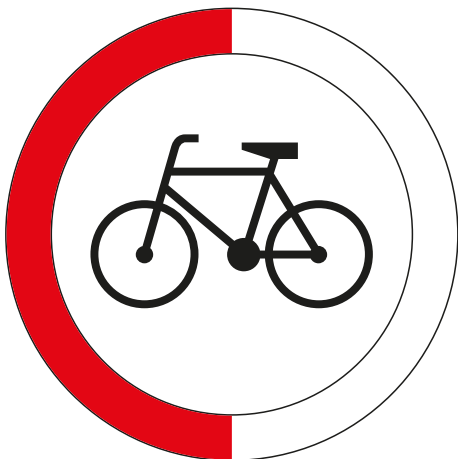

Nazwij pojazdy. Powiedz, do kogo należą i do czego służą. Podziel na sylaby nazwy zawodów. Rysuj kredką po przerywanych liniach, a dowiesz się, jakie numery alarmowe ma policja, pogotowie i straż pożarna. Dokończ je kolorować. Co oznacza numer **112**? Pokoloruj samochód policyjny według wzoru.

Numery alarmowe

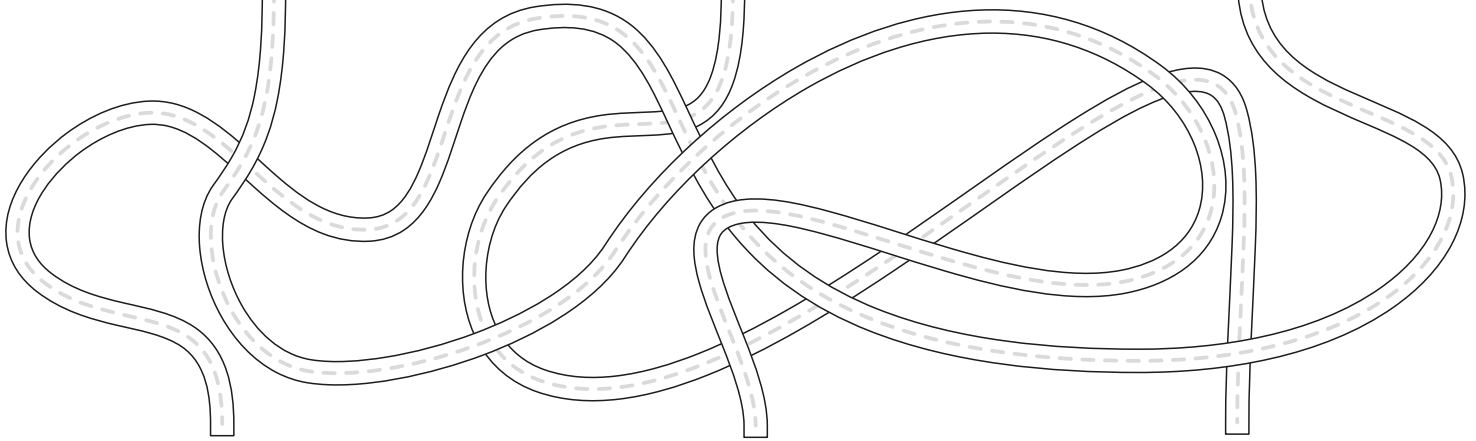

Bezpieczna droga do przedszkola

Policz samochody policyjne, strażackie i karetki pogotowia. Na kostce pokoloruj tyle oczek, ile jest poszczególnych pojazdów. Czy wszystkich jest tyle samo?

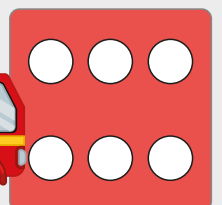
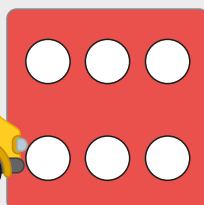
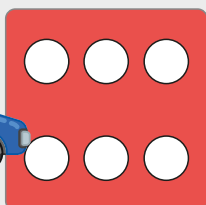
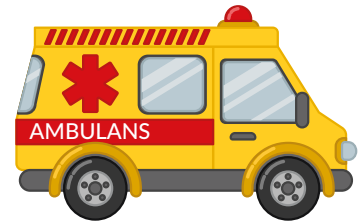

Bezpieczna droga do przedszkola

Pisz ołówkiem po śladzie linii rozpoczynając od czarnych kropek. Staraj się nie odrywać ręki od kartki.

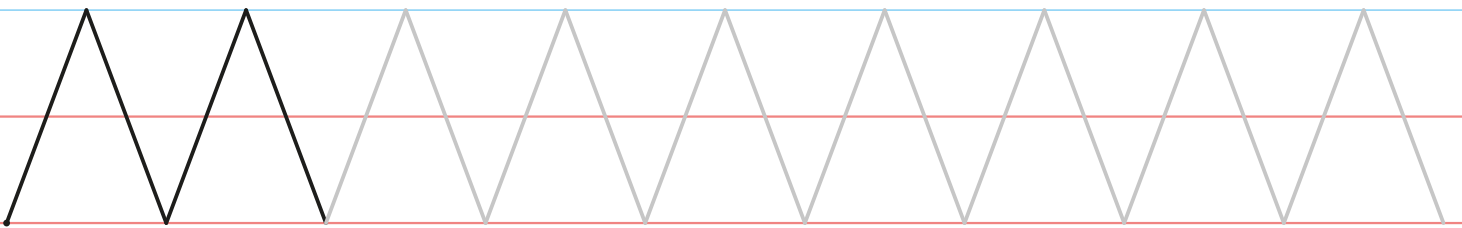
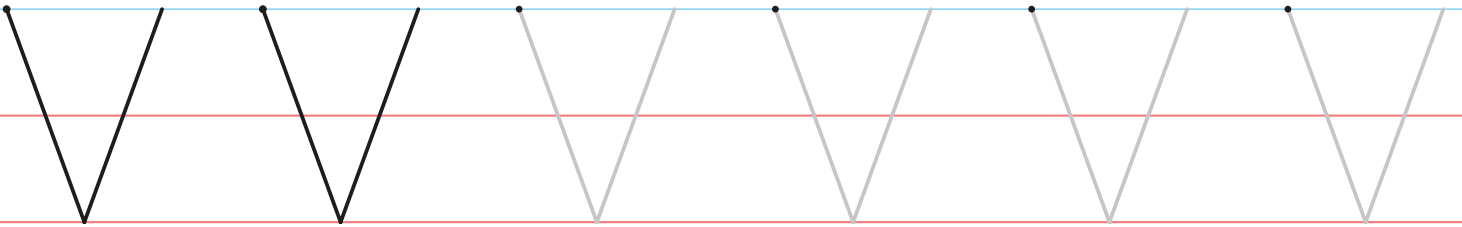
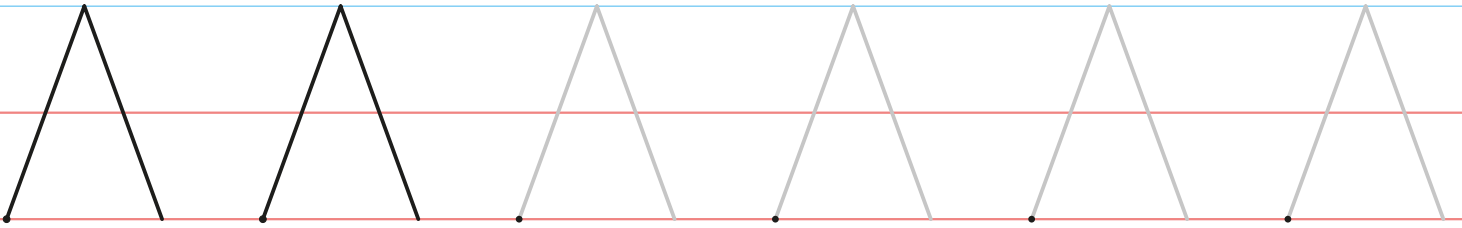

Kreśl linie na drabinie strażackiej, rozpoczynając od kropki. Dokończ kolorować samochód według wzoru.

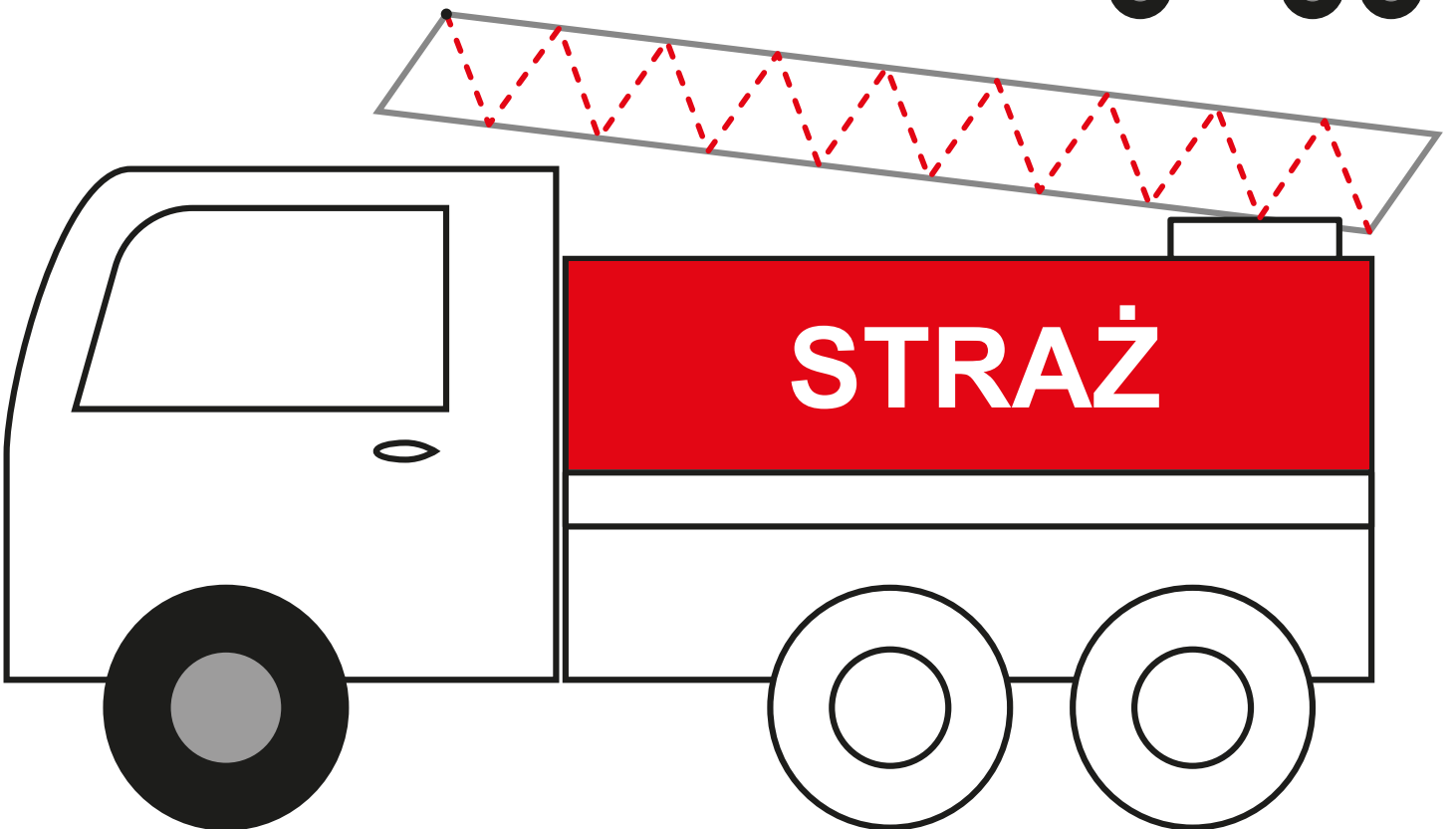

Nazwij znaki drogowe i powiedz, jaki mają kształt. W każdym rzędzie pokoloruj odpowiednie figury geometryczne, policz je i narysuj tyle samo kropek w pustych polach na dole strony.

Liczymy figury geometryczne

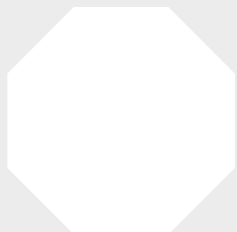
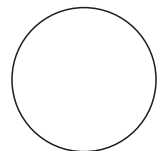
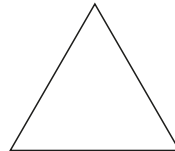
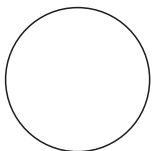
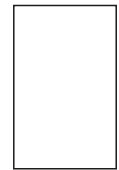
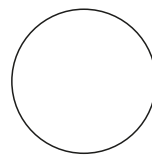
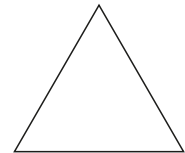
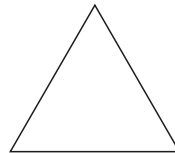
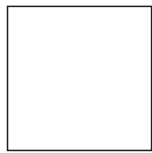
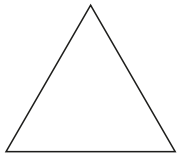
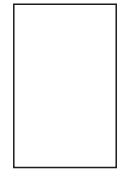
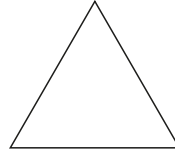
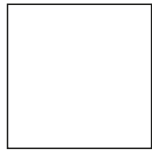
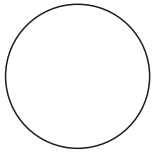
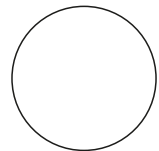
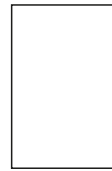
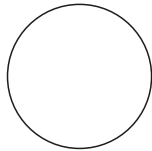
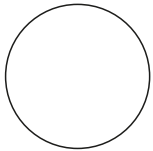
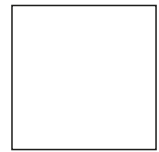
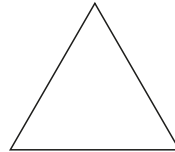
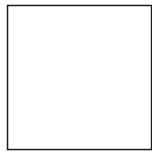
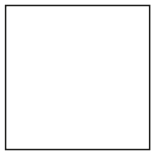
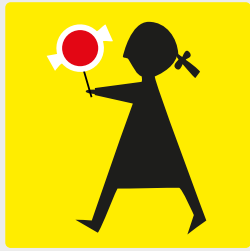

Bezpieczna droga do przedszkola

W każdym polu pokoloruj tyle kół, kwadratów, trójkątów i prostokątów, ile wskazuje liczba oczek na figurach geometrycznych.

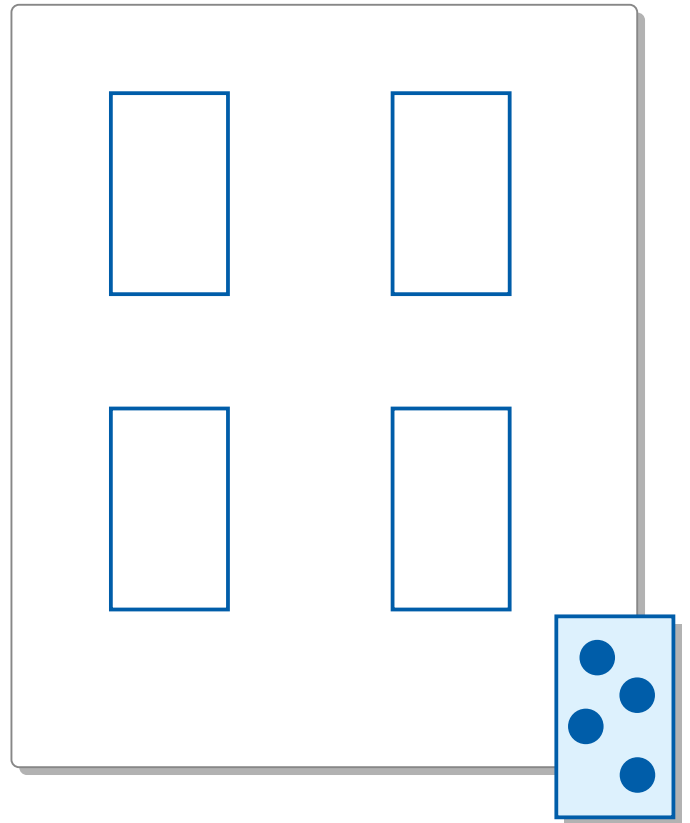
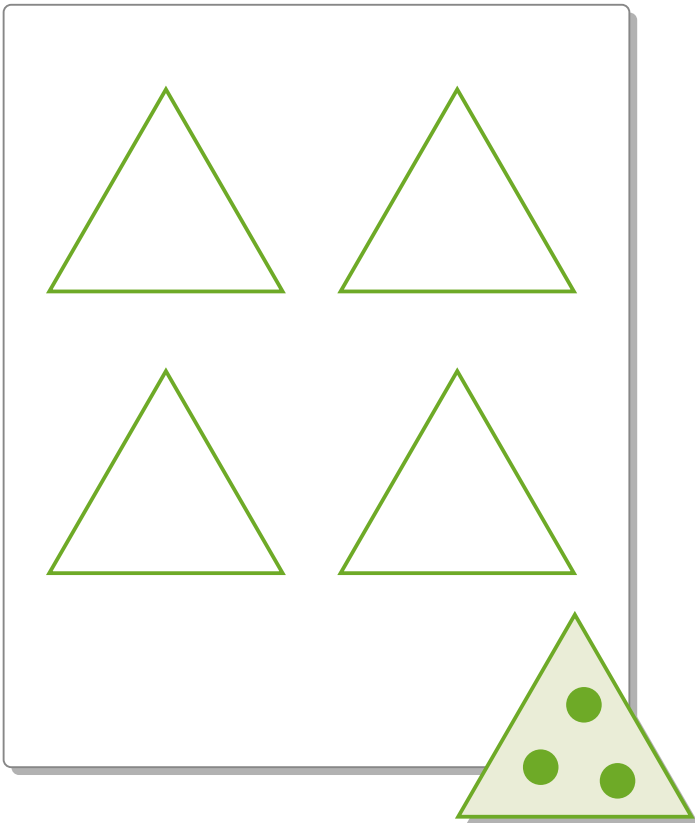
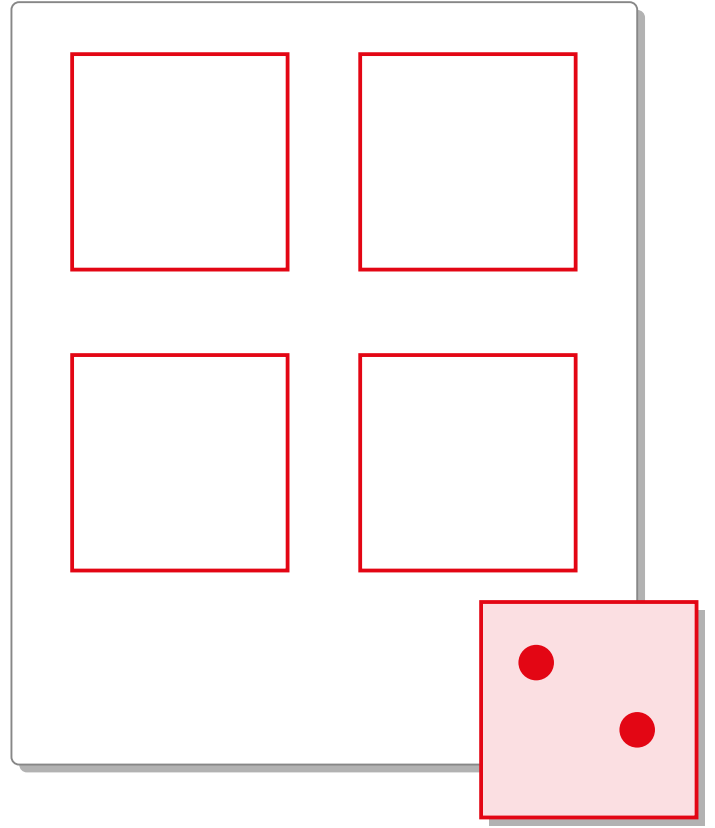
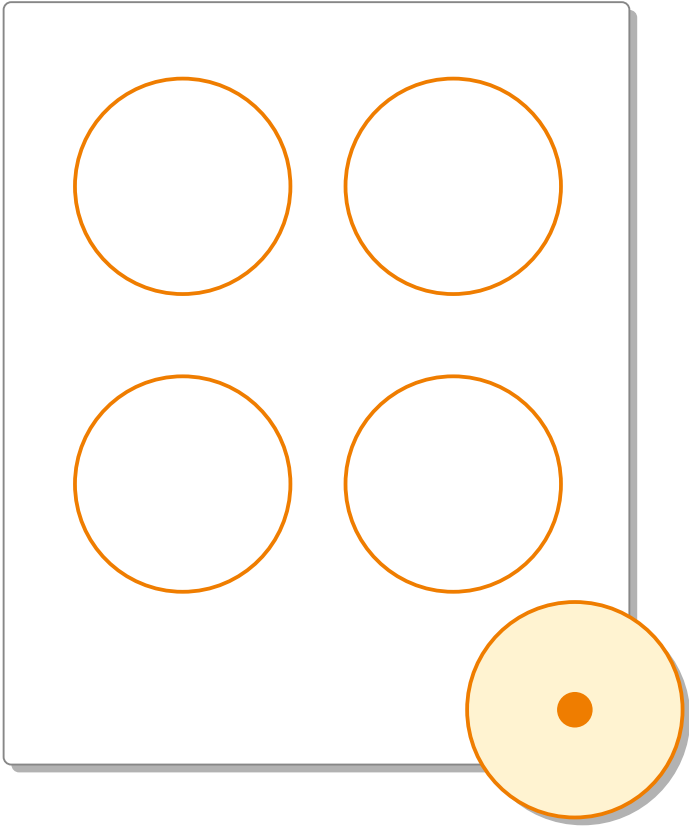

Powiedz, gdzie się ukryły figury geometryczne i co Treflinka robi na podwórku. Jak myślisz, co zobaczyła u góry? Nazwij figury i dorysuj elementy według własnego pomysłu. Pokoloruj rysunek.

Geometryczne podwórko

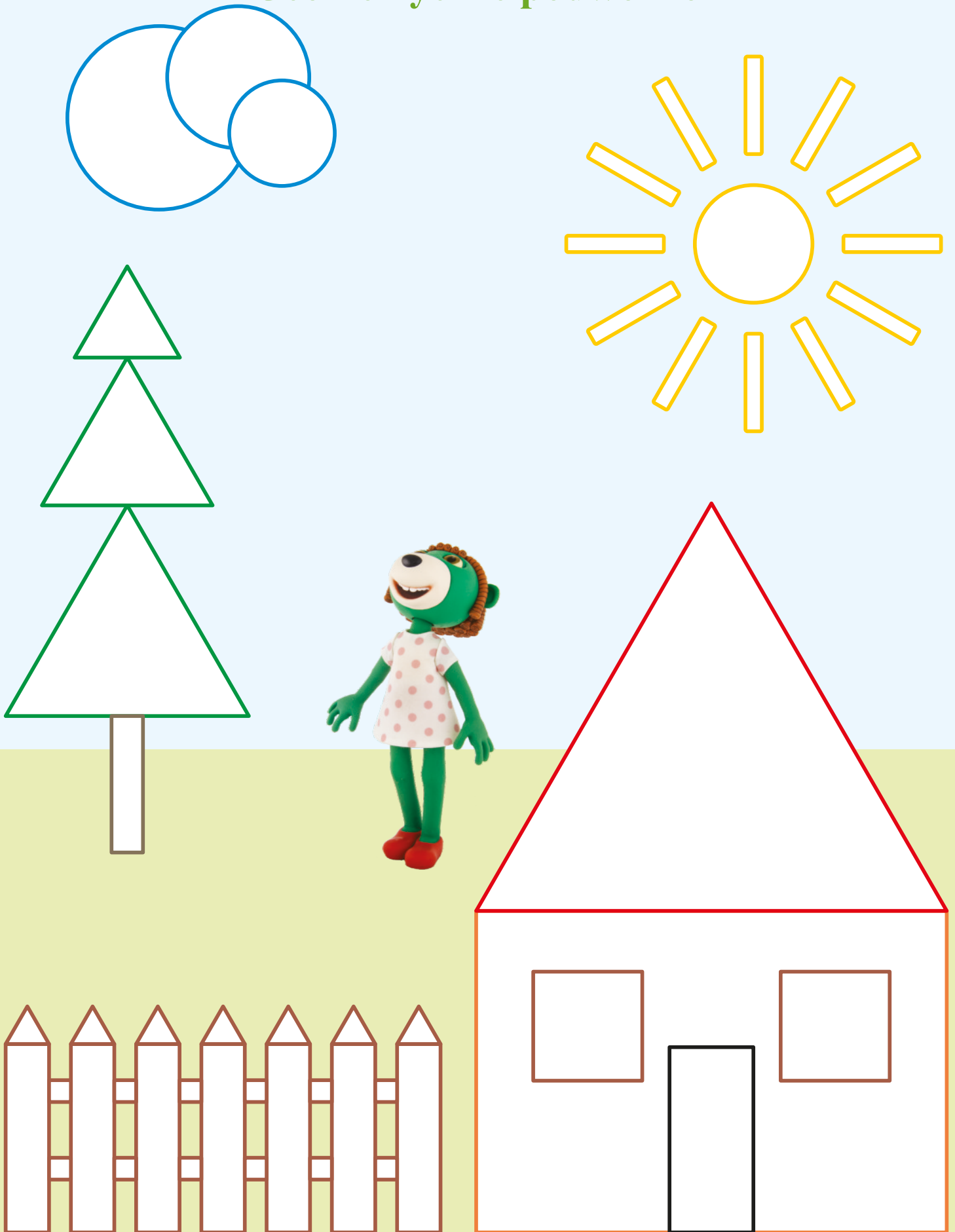

Posłuchaj zdań czytanych przez nauczyciela. Wskaż odpowiednie zdjęcia i pokoloruj na odpowiedni kolor umieszczone na nich ramki.

W parku

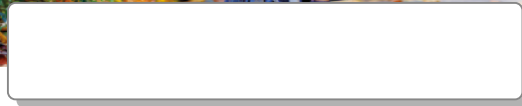
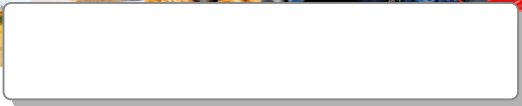
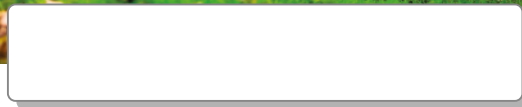
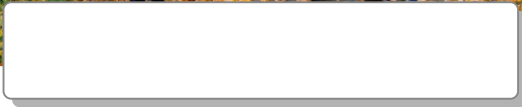
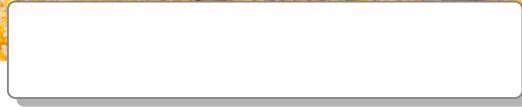
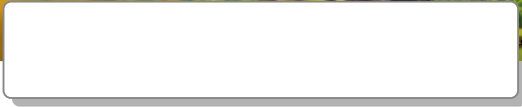

Dziewczynka ma bukiet z jesiennych liści.

Chłopiec jedzie na rowerze w parku.

Dziewczynka karmi wiewiórkę.

Rodzina spaceruje w jesiennym parku.

Dziewczynka czyta książkę w parku

Dziewczynka siedzi na ławce w parku.

Jesień w parku i w lesie

Opowiedz, co ludzie robią w lesie. Pokoloruj ramki tych zdjęć, na których Ty spędzasz czas podobnie. W ramce na dole strony otocz pętlą przedmioty, rośliny i zwierzęta, których nazwy rozpoczynają się pierwszą głoską ze słowa las. Pokoloruj rysunek.

W lesie



Podziel nazwy drzew na sylaby i pokoloruj odpowiednią liczbę kółek. Nazwij owoce drzew i powiedz, do czego można je wykorzystać.

Drzewa liściaste

dąb

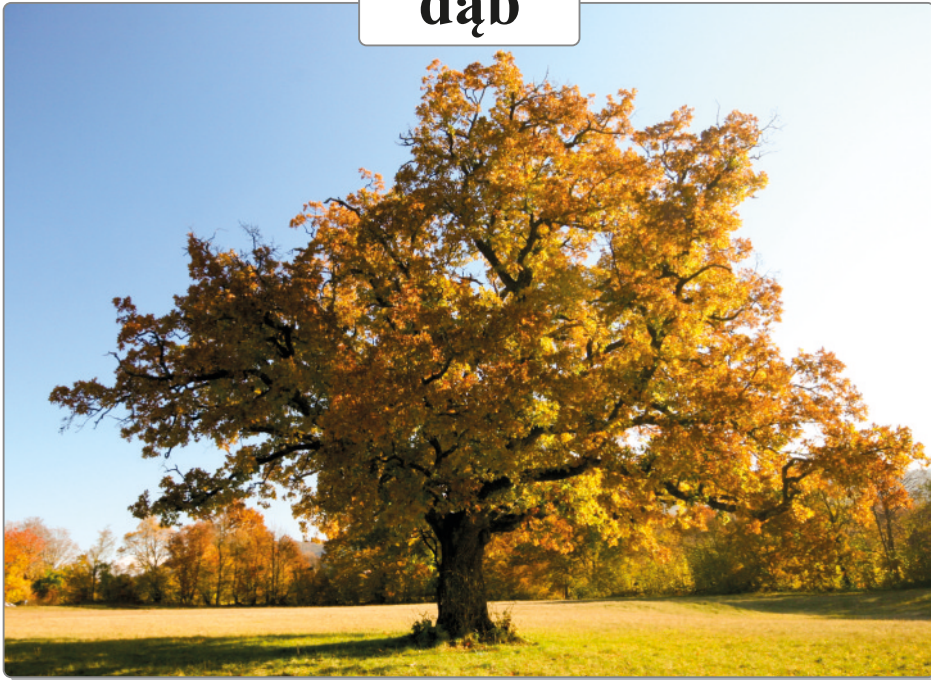

jarzębina



kasztanowiec



brzoza



klon



Podziel nazwy drzew na sylaby i zamaluj odpowiednią liczbę kółek. Nazwij ich owoce. Ustal kolejność zdarzeń w historyjce obrazkowej rysując odpowiednią ilość kropek przy ilustracjach. Wspólnie posadźcie nasionko świerku do doniczki.

Drzewa iglaste

świerk

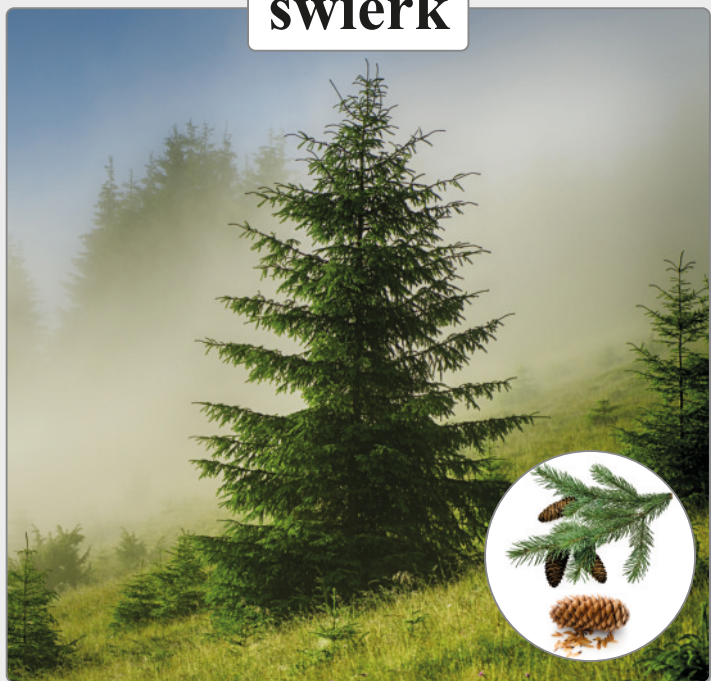

sosna

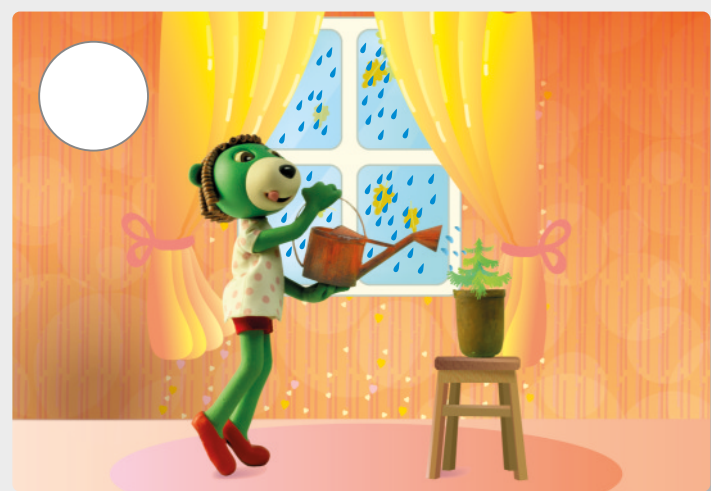
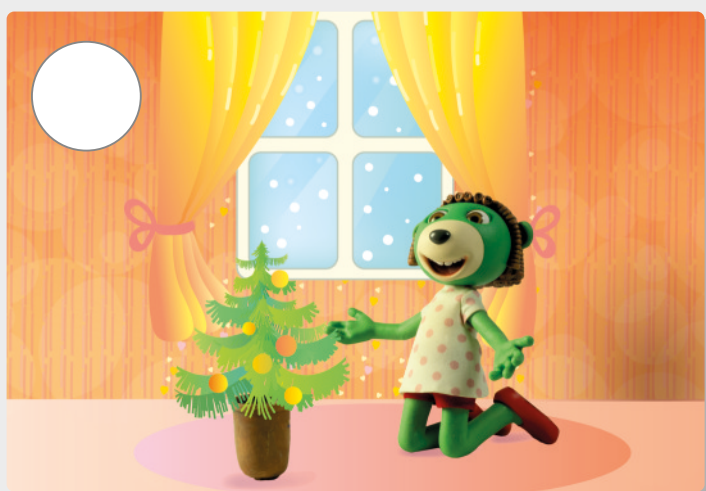
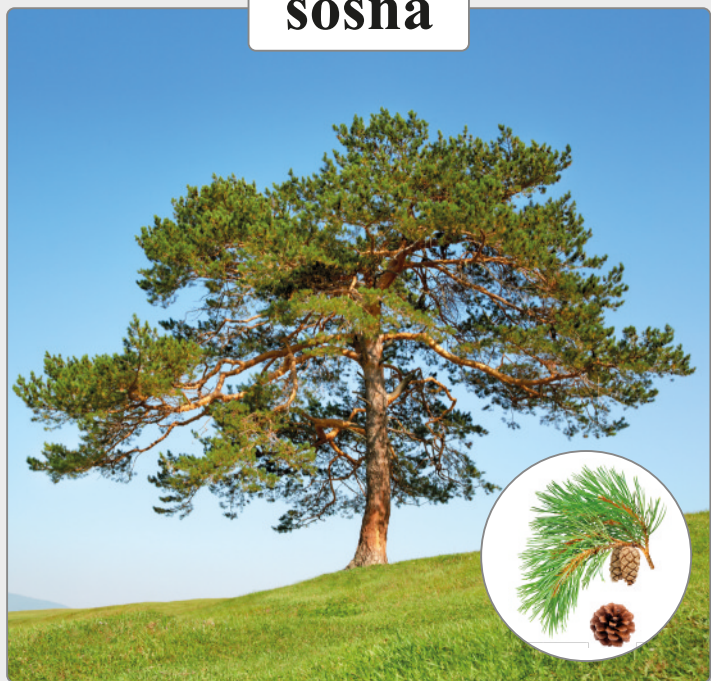

Nazwij drzewa, z których pochodzą owoce, liście i gałązki. Połącz w pary odpowiednie ilustracje. Dokończ kolorować rysunki liści.

Owoce i liście

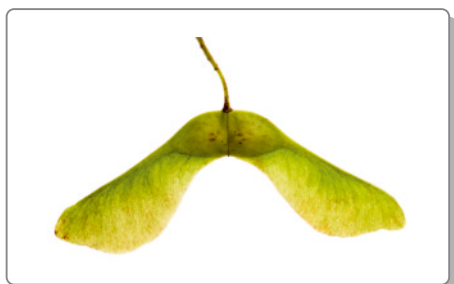

W każdym szeregu zdjęć nazwa jednego z nich rozpoczyna się inną głoską niż pozostałe. Skreśl przedmiot, który nie pasuje do innych.

Słyszemy pierwszą głoskę w słowach

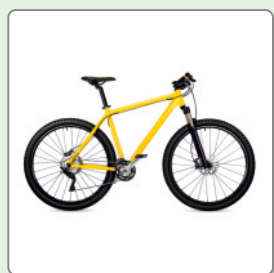

Jesień w parku i w lesie

Określ pierwszą głoskę w nazwach grzybów. Podziel słowa na sylaby i pokoloruj odpowiednią liczbę kółek. Połącz z koszykiem zdjęcia grzybów jadalnych. Dla kogo muchomory nie są trujące?

Grzyby

maślak

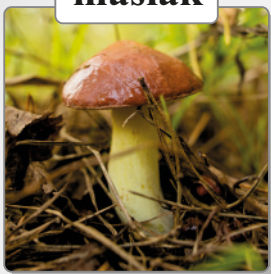

kurka

(pieprznik jadalny)



borowik



kozak

(koźlarz babka)



czerwonogłowiec

(koźlarz czerwony)



opieńki



rydz



muchomor czerwony

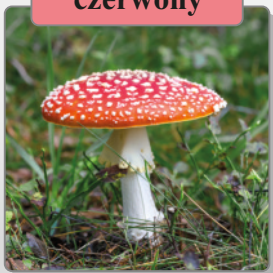

muchomor sromotnikowy



podgrzybek



Nazwij przetwory i potrawy, do których wykorzystuje się grzyby. Otocz pętlą te, które lubisz jeść.



opieńki



borowiki



kurki



grzyby suszone



kapusta z grzybami



zupa grzybowa



pierogi z kapustą i grzybami

Jesień w parku i w lesie

Nazwij cyfrę drukowaną i pisaną. Pokoloruj odpowiednią ilość klocków liczbowych i oczek na kostce. Odszukaj cyfrę 2 wśród innych, które trzyma Trefflinka, i pokoloruj ją. Zamaluj po dwa elementy w każdym zbiorze.

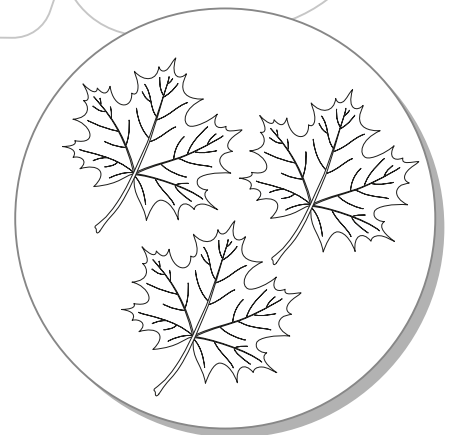
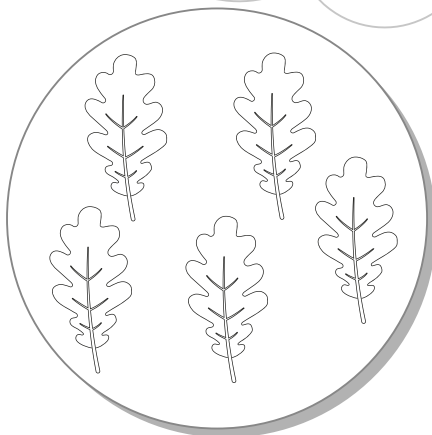
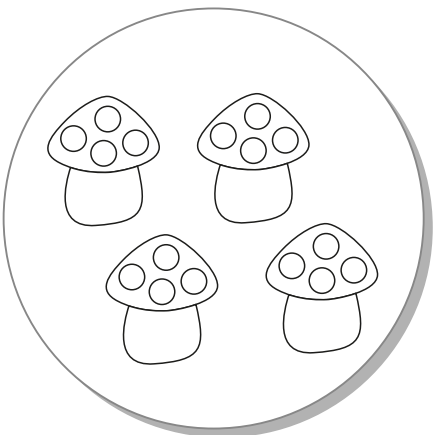
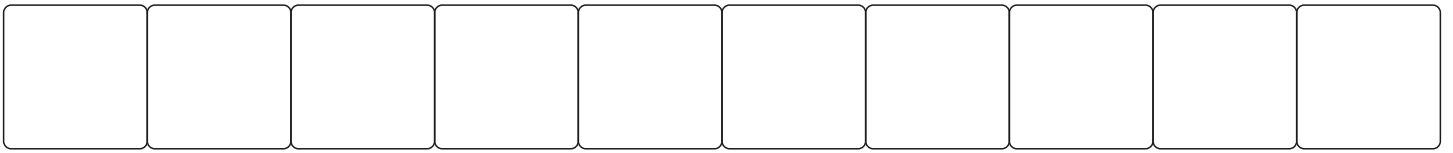
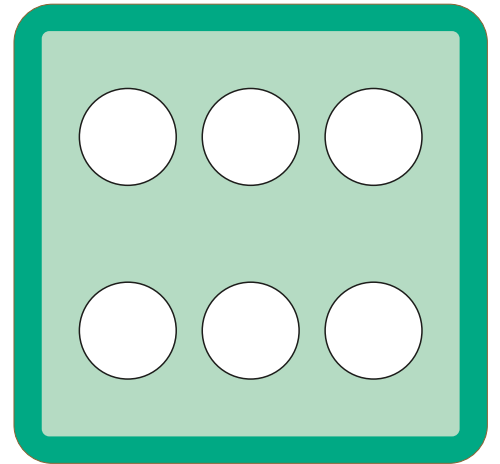
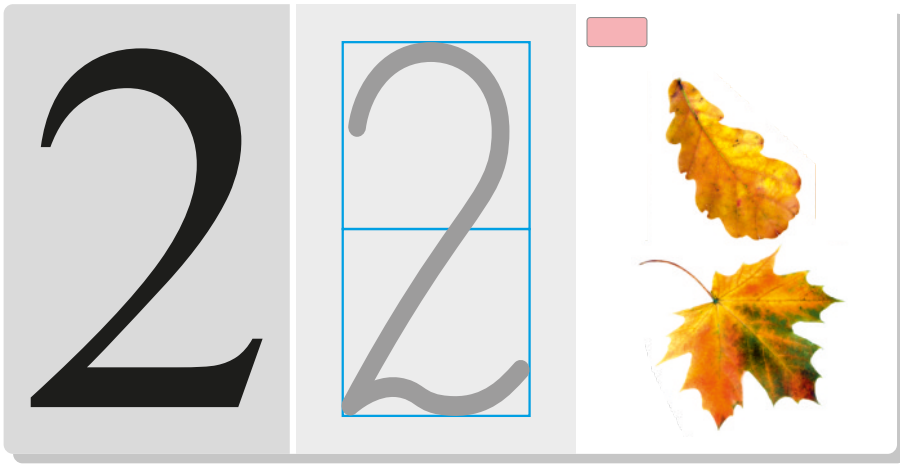

Jesień w parku i w lesie

Rysuj palcem, a następnie kredką po dużej cyfrze w ramce. Nazwij rysunki, w których ukryła się **dwójka**, odzyskaj ją i pisz po śladzie kolorową kredką. Pokoloruj rysunki.

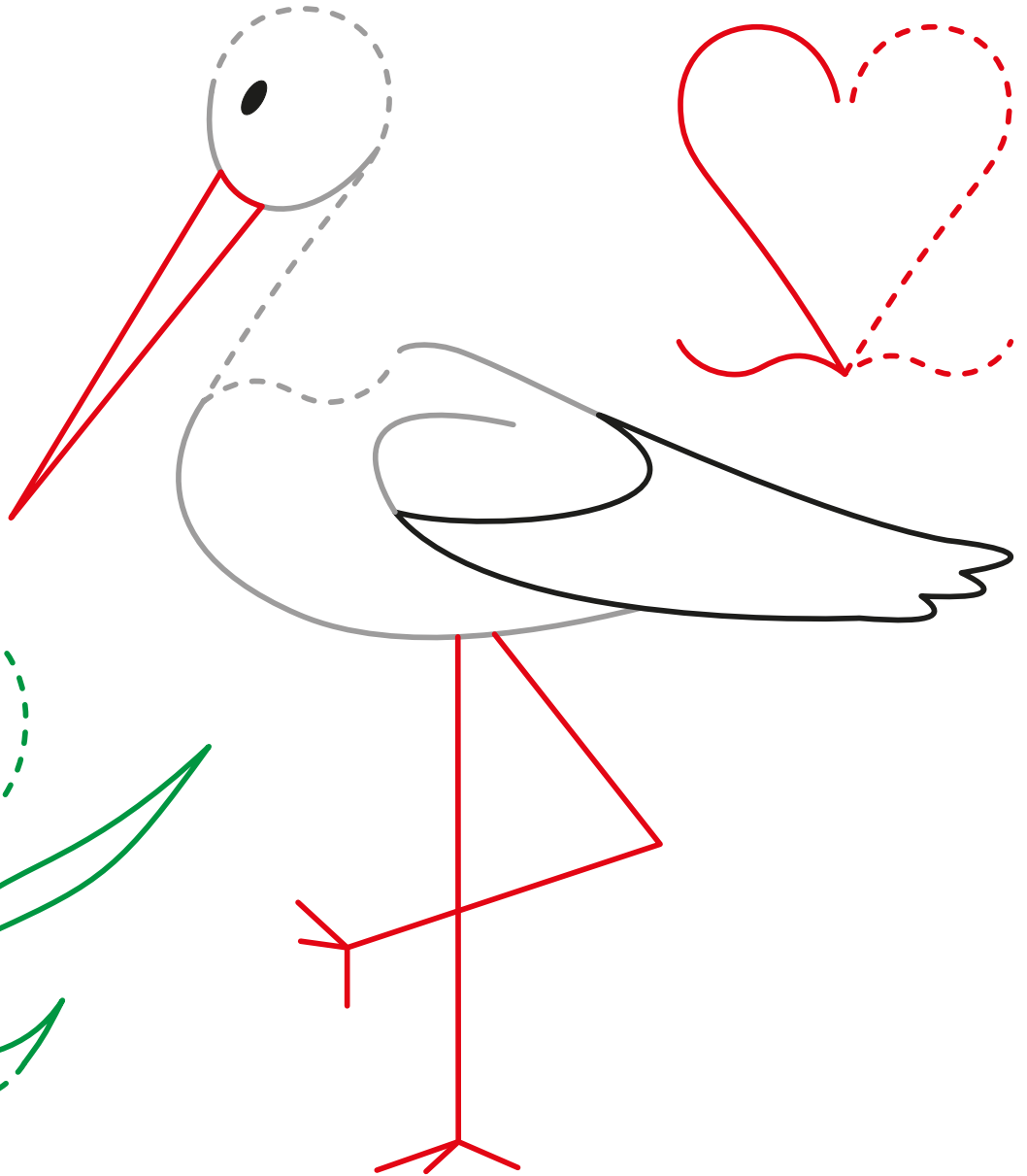
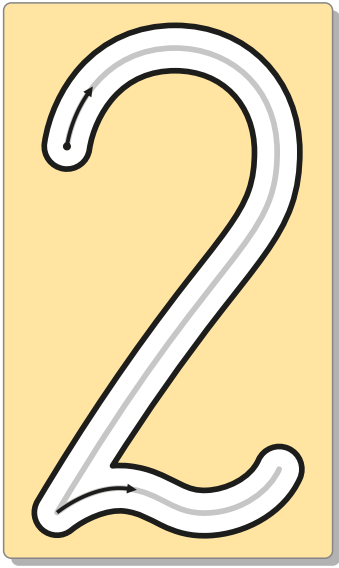

Pisz cyfry po śladzie.

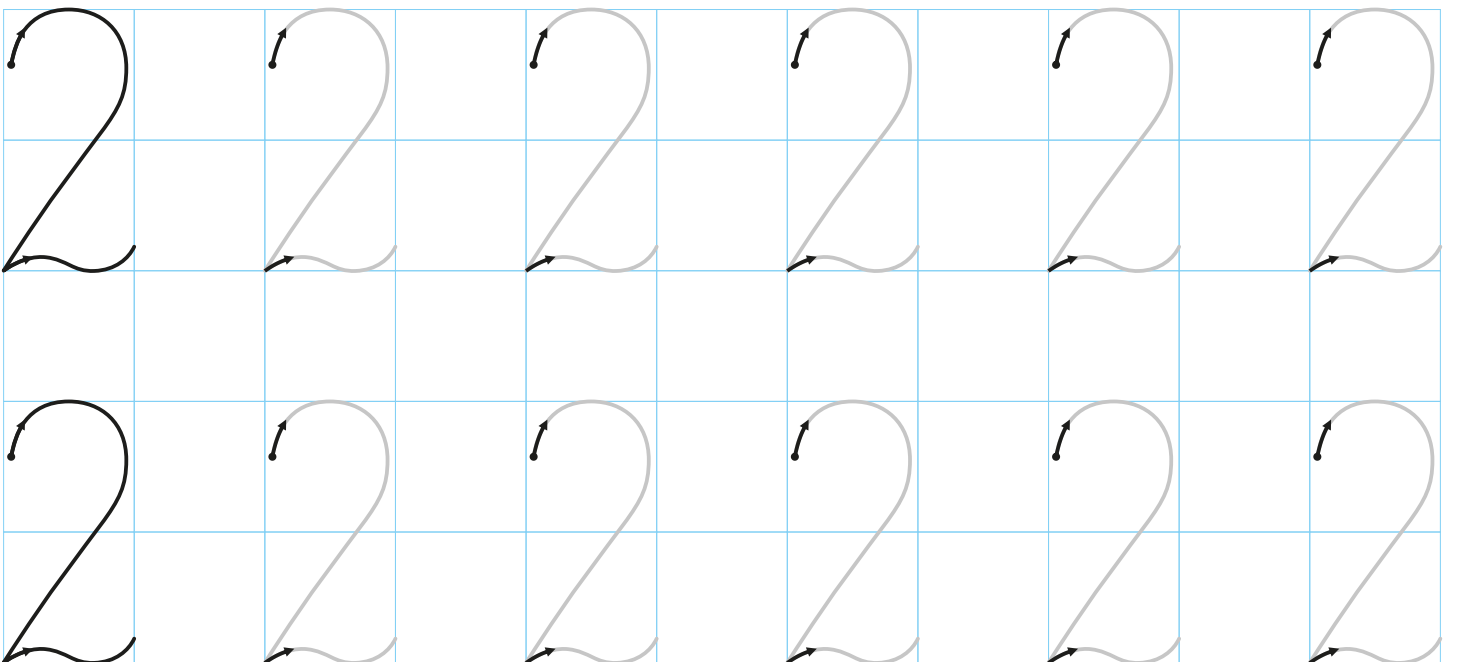

Otocz pętlą drugiego borowika, licząc od lewej strony.



Otocz pętlą drugiego rydza, licząc od prawej strony.



Wskaż, nazwij i policz części ciała u siebie, a następnie u chłopca na ilustracji. Pisz po śladzie cyfr 1 i 2. Prowadź linie od części ciała chłopca do cyfry 1 lub 2 (chłopiec ma dwoje oczu, dlatego prowadzimy linie do cyfry 2 itd.).

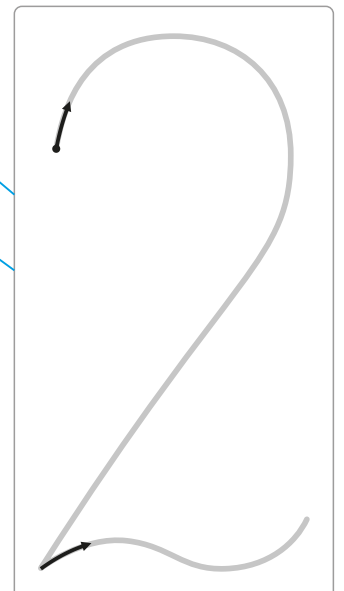
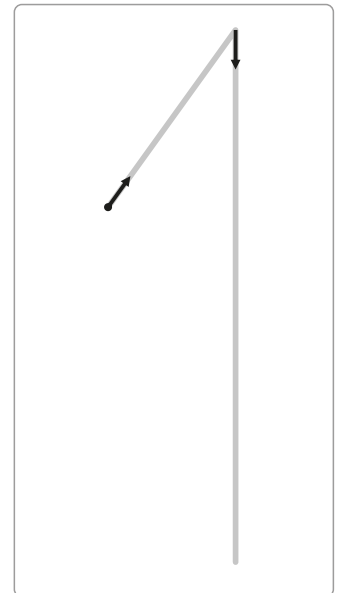
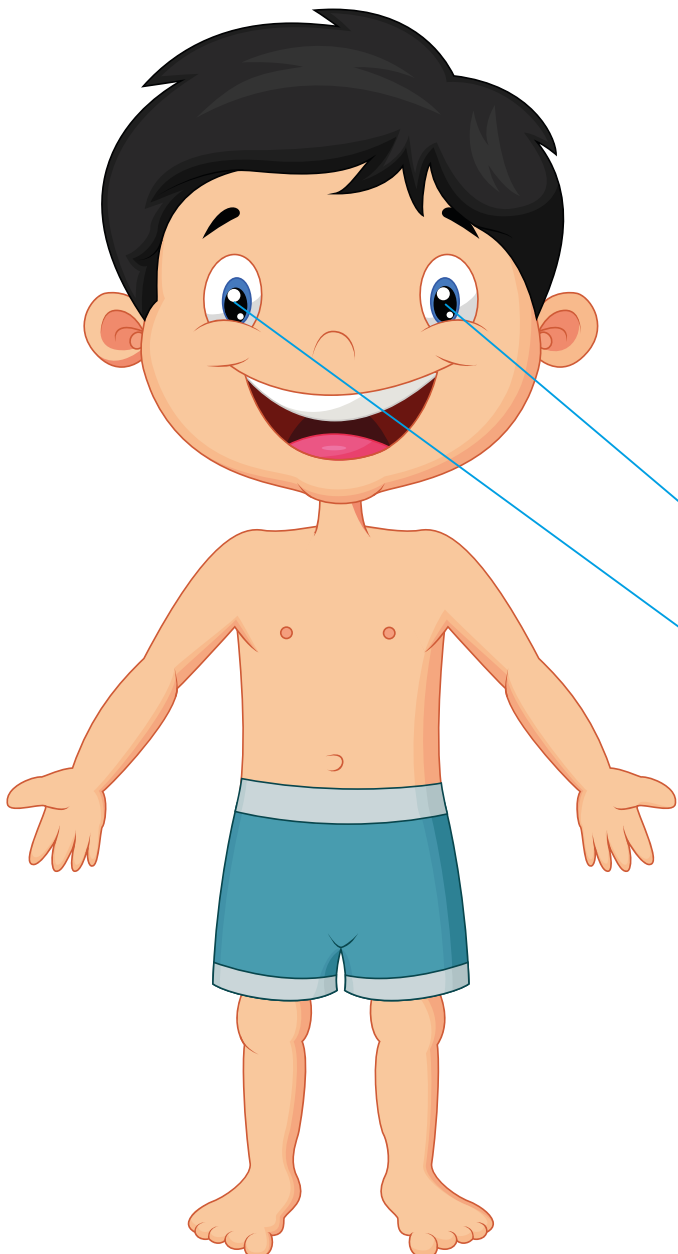

Jesień w parku i w lesie

Rysuj ołówkiem po przerywanych liniach rozpoczynając od kropek, staraj się nie odrywać ręki od kartki.
Nazwij i pokoloruj elementy, które spadły z dębu.



Podziel nazwy drzew i owoców na sylaby i pokoloruj odpowiednią liczbę kółek. Połącz owoce w koszykach z właściwymi drzewami.

W sadzie

jabł^oń



grusza



śliwa



brzoskwinia



Nazwij aktualną porę roku i otocz pętlą tabliczkę ze słowem **jesień**. Opowiedz, jak wygląda jabłoń zimą, wiosną, latem i jesienią. Nazwij kolejne etapy w jej rozwoju i potrawy, które wykonano z wykorzystaniem jabłek. Otocz pętlą Twoje ulubione.

Cztery pory roku w sadzie

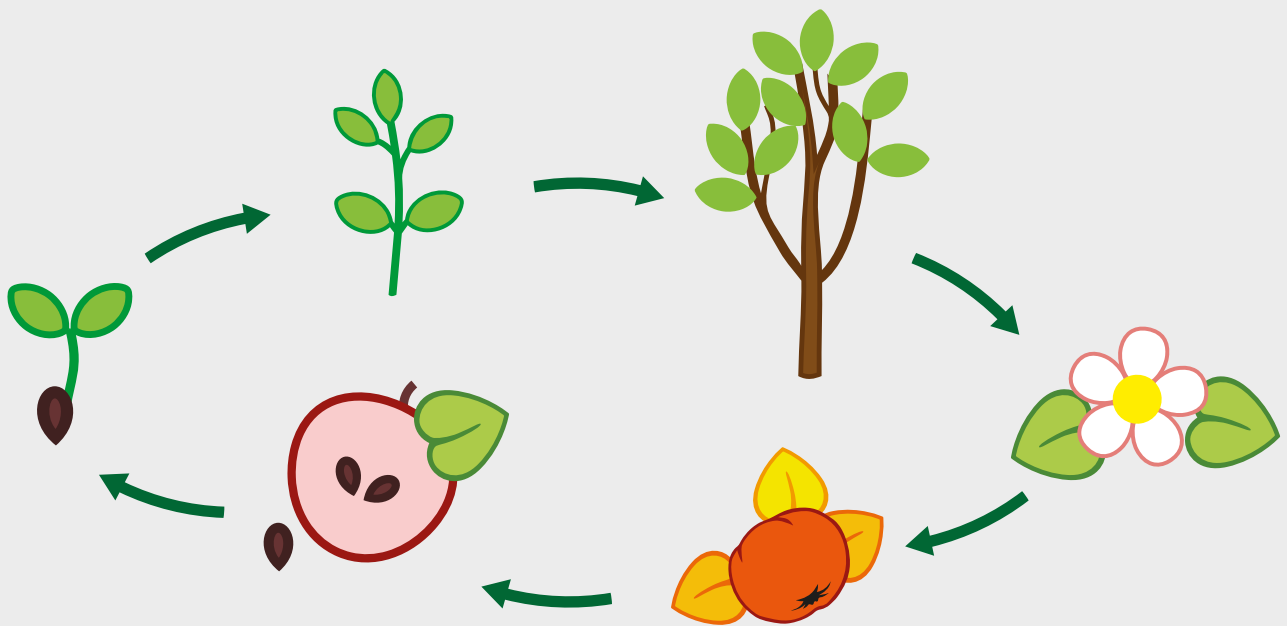
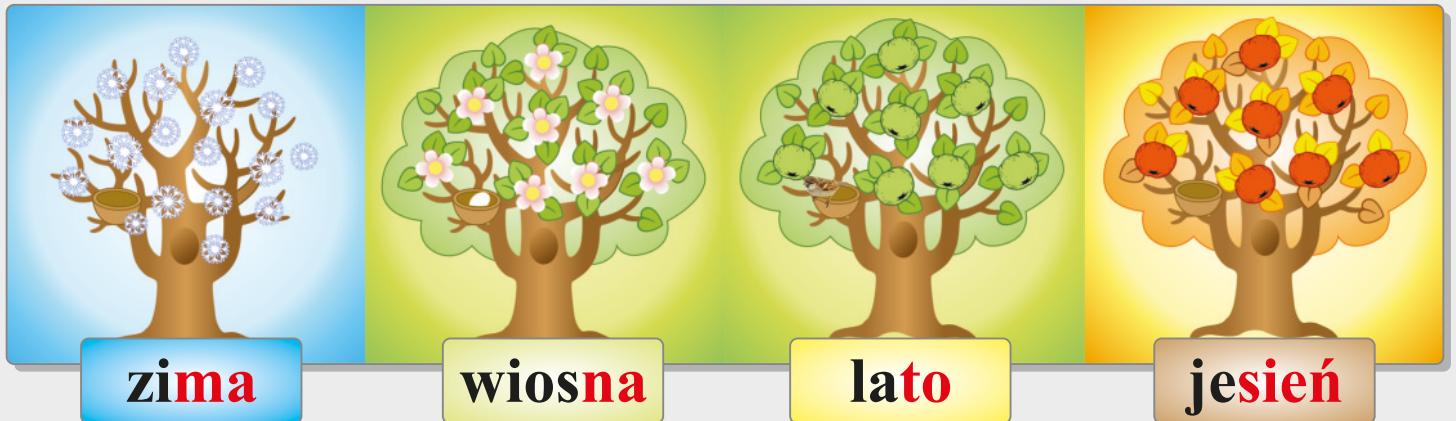

sok jabłkowy



dżem jabłkowy



sałatka z jabłkami



jabłka pieczone



placki z jabłkami



szarlotka

Jesień w sadzie

Policz, ile jabłek jest na drzewie i ile wypadło Pani Jesieni z koszyka. Pokoloruj odpowiednie liczby oczek na kostkach. Pokoloruj jabłka na drzewie, używając kolorów jesiennych. Jak myślisz, co Trefliki robią w sadzie?

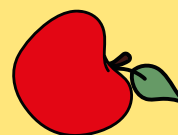
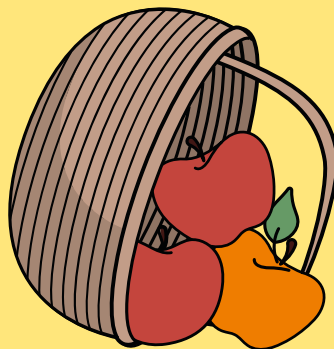
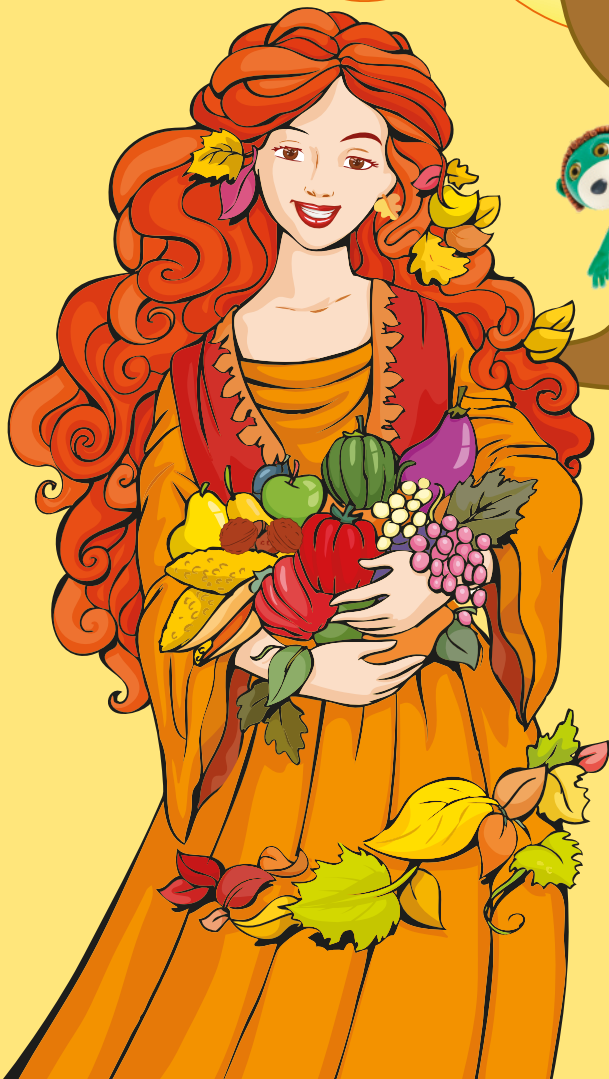
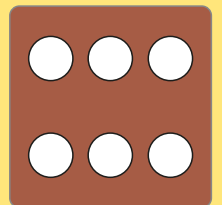
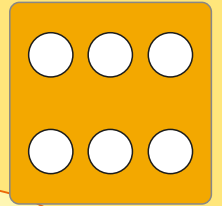

Pokoloruj rysunek zgodnie z podanymi kolorami i powiedz, co on przedstawia.

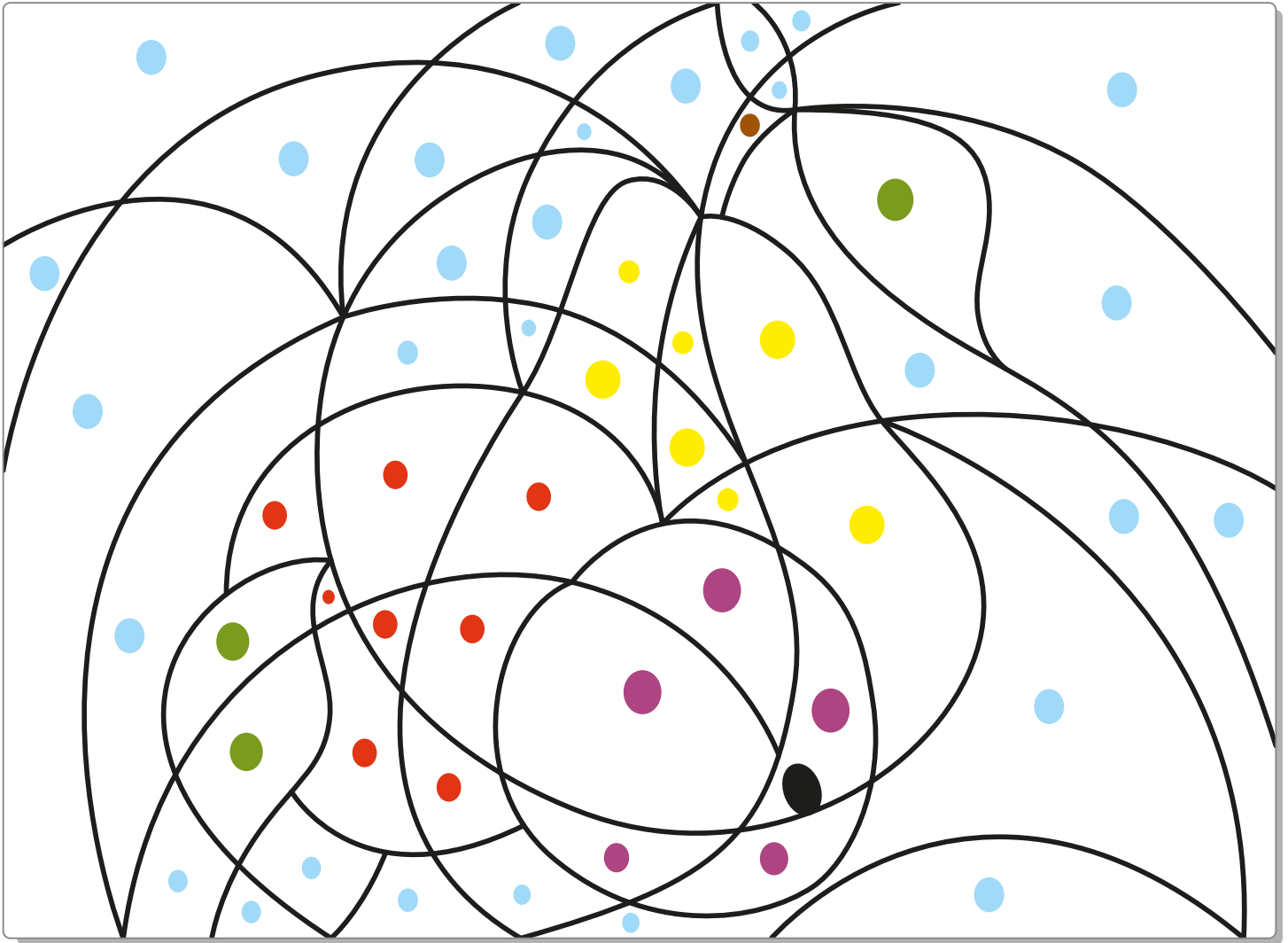

Narysuj przedmioty, rośliny lub zwierzęta, których nazwy rozpoczynają się pierwszą głóską ze słowa **owoce**.

Myj owoce przed jedzeniem!

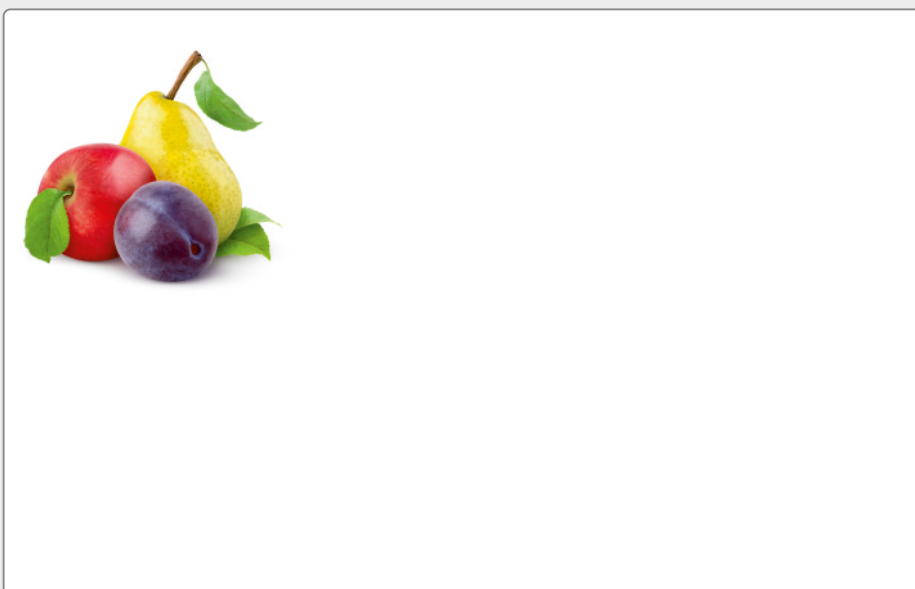

Opowiedz, w jaki sposób sok owocowy trafia do sklepu. Nazwij owoce, z których zrobiono soki. Czy wszystkie te owoce rosną u nas w kraju? Podziel ich nazwy na sylaby i zamaluj odpowiednią liczbę kółek. Pokoloruj kartoniki z Twoim ulubionym sokiem.





Soki

OWOCOWE

Soki z owoców rosnących w Polsce.

Soki z owoców egzotycznych.

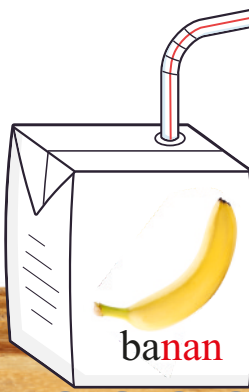
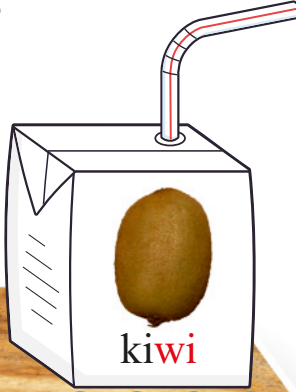
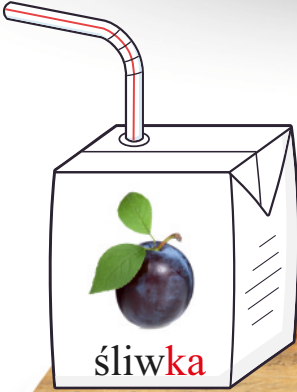
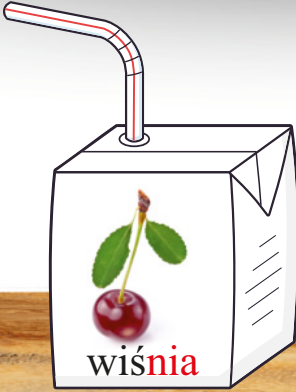
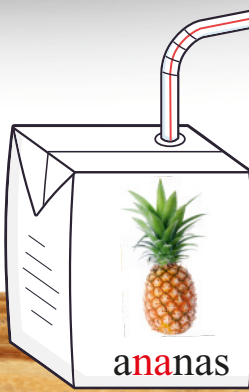
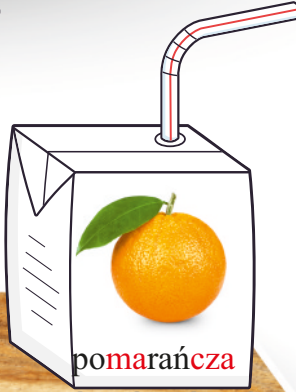
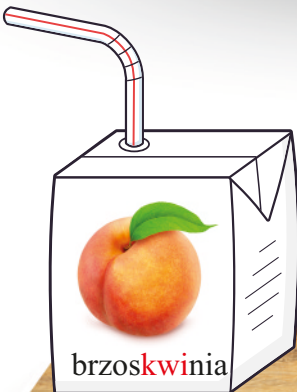
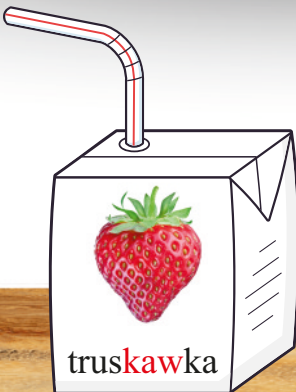
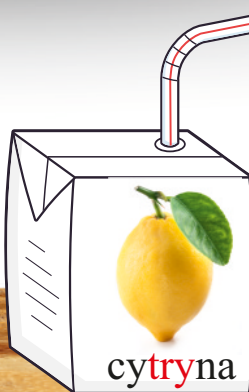
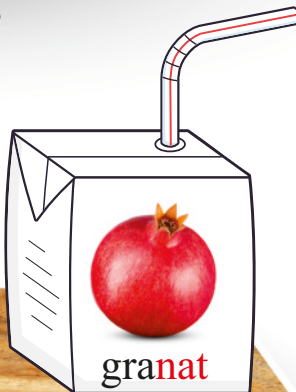
 <p>jabłko</p>	 <p>gruszka</p>	 <p>banan</p>	 <p>kiwi</p>
 <p>śliwka</p>	 <p>wiśnia</p>	 <p>ananas</p>	 <p>pomarańcza</p>
 <p>brzoskwinia</p>	 <p>truskawka</p>	 <p>cytryna</p>	 <p>granat</p>

Wyszukaj na ilustracji elementy, których nazwy rozpoczynają się głoską **o**. Otocz je pętlą. Podziel słowo **oko** na sylaby. Nazwij literę drukowaną i pisaną. Zamaluj okienko na odpowiedni kolor.

o k o
oko



oko

o O

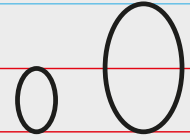

Podkreśl kolorem **czernym** litery **o**, **O** w podanych wyrazach.

okno osa owoce ogryzek okulary
ogórek orzechy jabłko por sok

Jesień w sadzie

Podziel na sylaby nazwy ilustracji i zamaluj tyle kółek, z ilu sylab się składają. Otocz pętlą przedmioty, rośliny lub zwierzęta, których nazwy rozpoczynają się głóską o. Treflinka wskazuje nowo poznane litery o, O. Pokoloruj je na **czzerwono**. W ramce na dole strony, wszystkie pola z literami o, O zamaluj podanym kolorem.

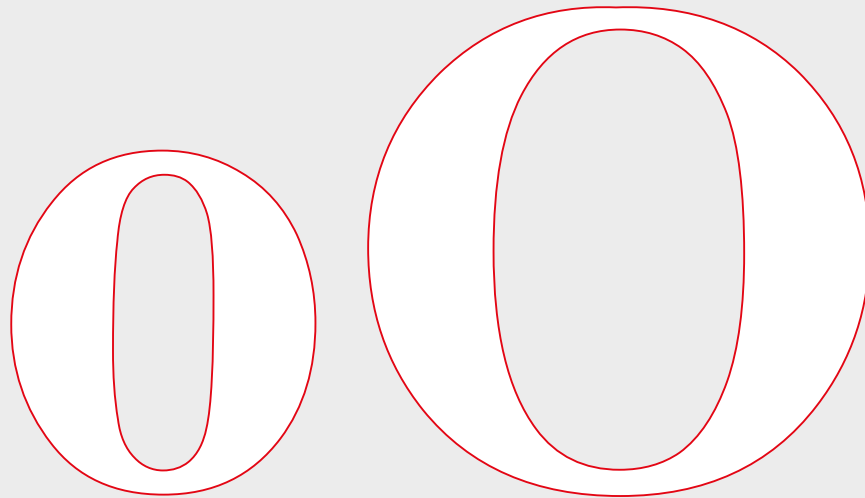
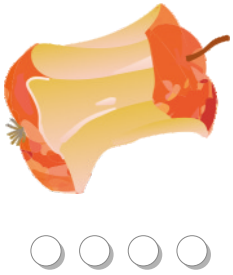
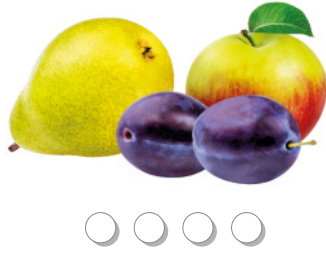

o	O	O	o	O	a	b	O	O	p	o	l	ó
		d	D	u	g	O	o	O	O	o	a	A
k	O	l	L	o	o	W	b	B	d	O	O	
o	O	D	R	p	P	O	o	U	O	O		

Chłopiec i dziewczynka to para. Przeczytaj działanie, a następnie napisz je po śladach. Połącz w pary takie same buty i skarpety.



$$1 + 1 = 2$$

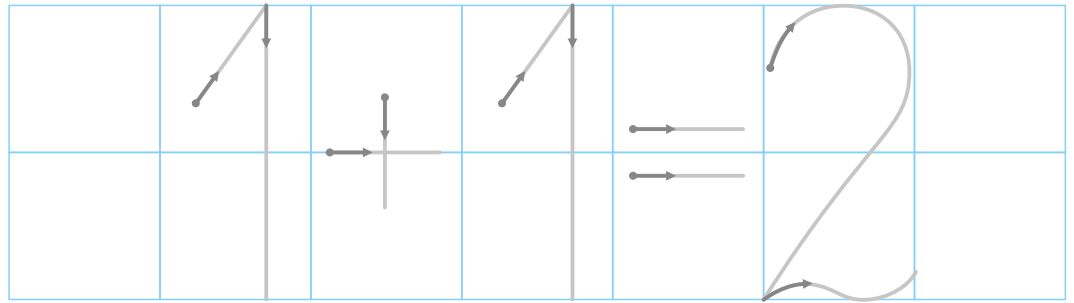

Pokoloruj cyfry i znaki matematyczne według wzoru, policz je i zamaluj odpowiednią liczbę oczek na kostkach.

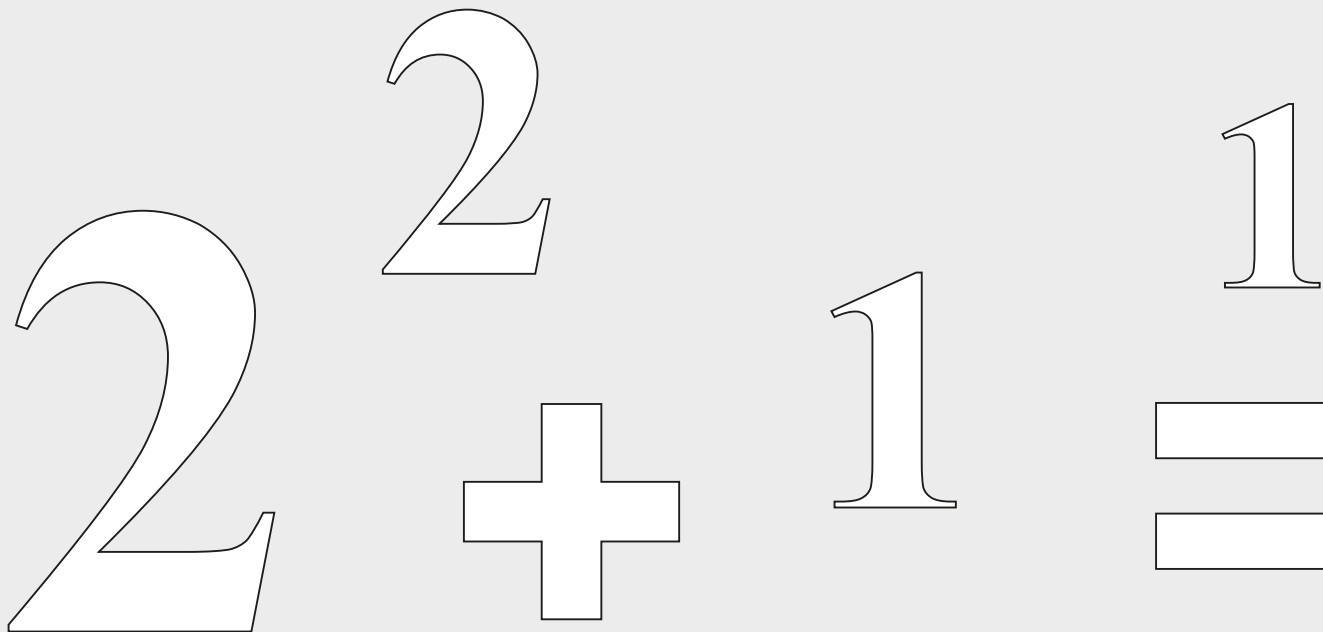
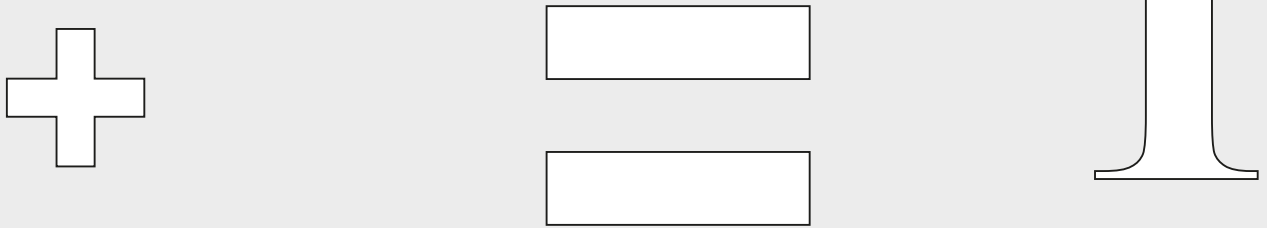
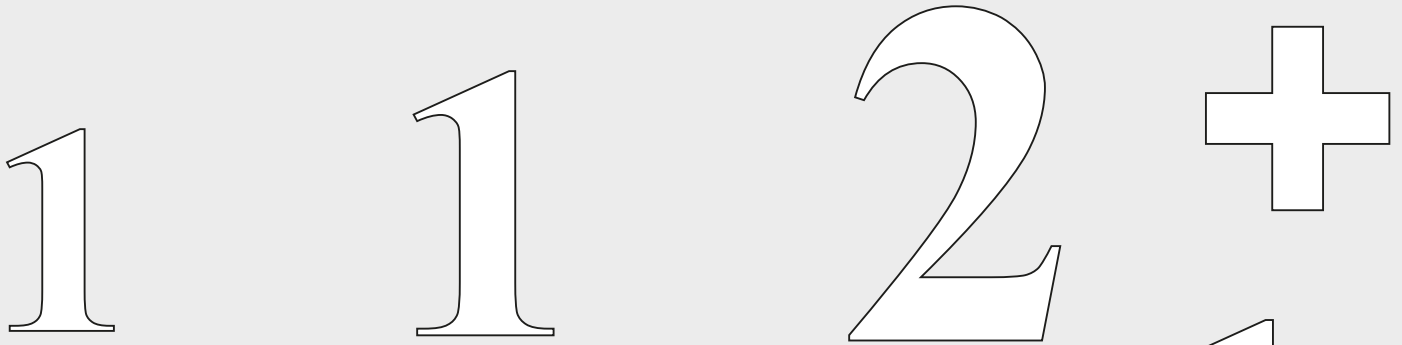
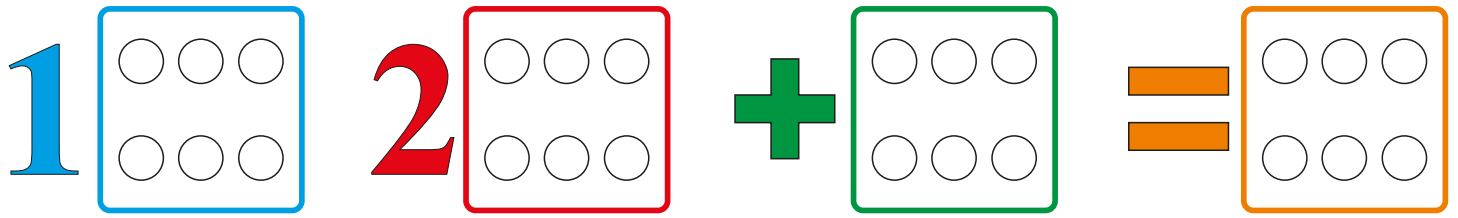

W górnym polu otocz **czerveną** pętlą owoce egzotyczne, a **zieloną** - owoce rosnące w Polsce. Na dole w polu pokoloruj jeden owoc egzotyczny i dwa, które rosną w naszych sadach.

Liczymy owoce

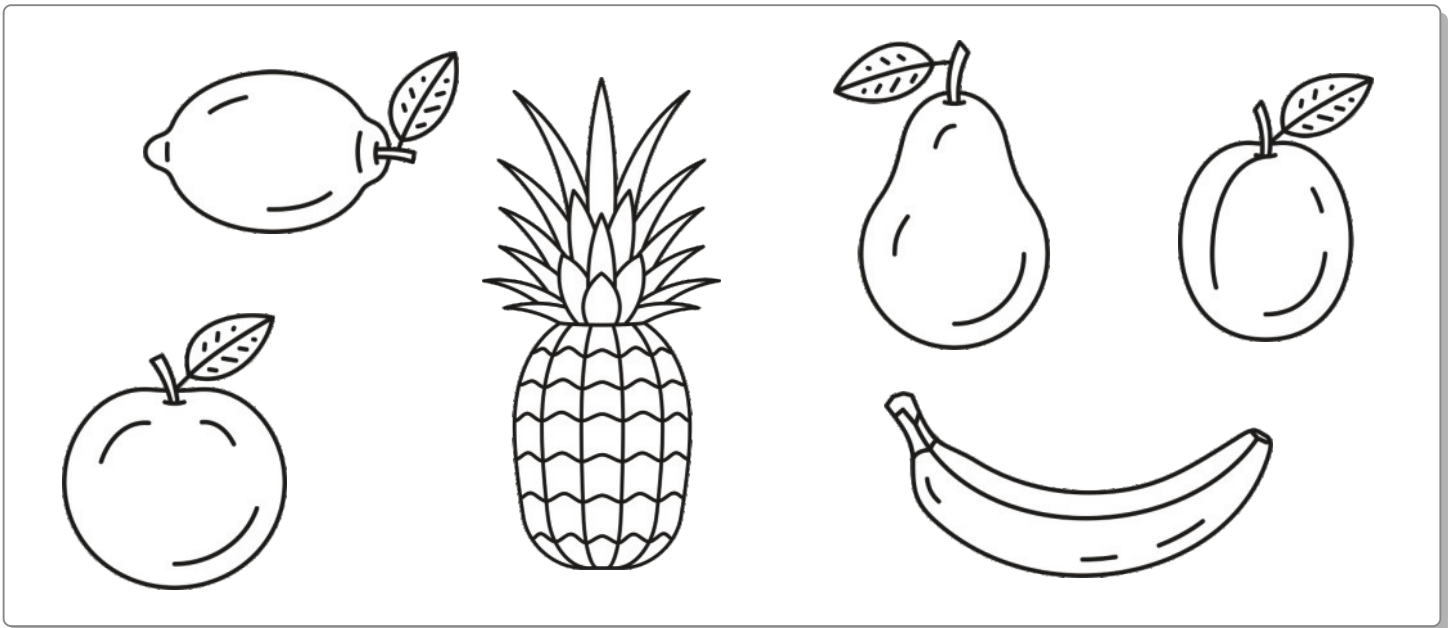
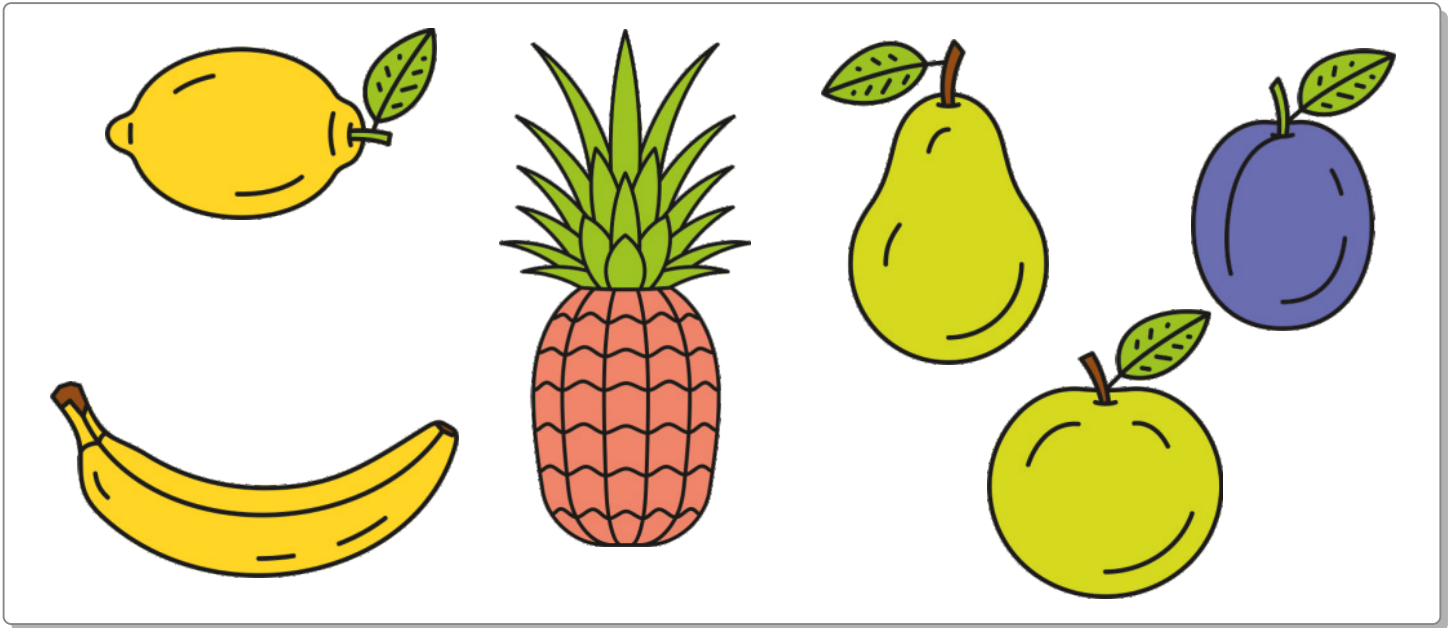

Otocz pętlami po jednej brzoskwini i po dwie śliwki. Ile pętli otrzymałeś?



Pisz ołówkiem po śladzie linii rozpoczynając od czarnych kropek. Staraj się nie odrywać ręki od kartki.

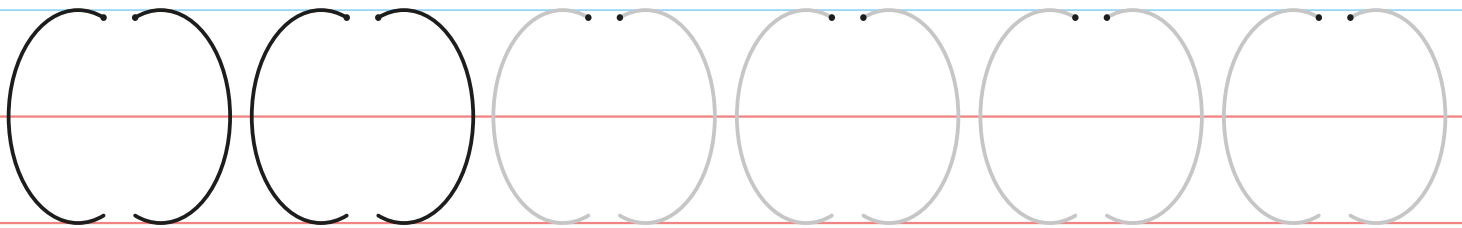
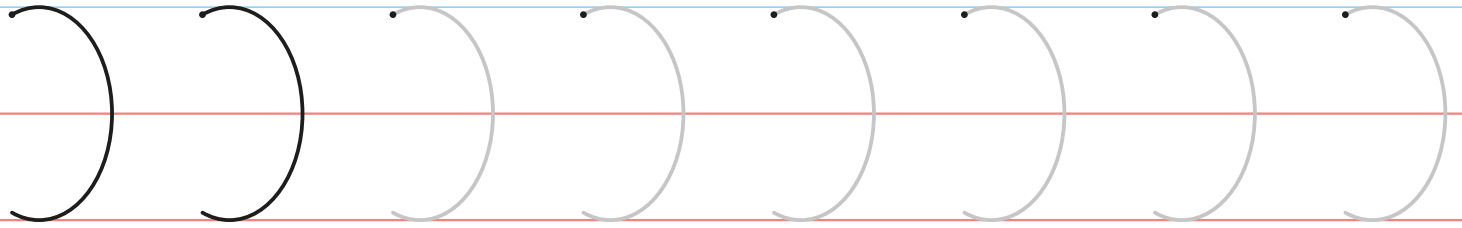
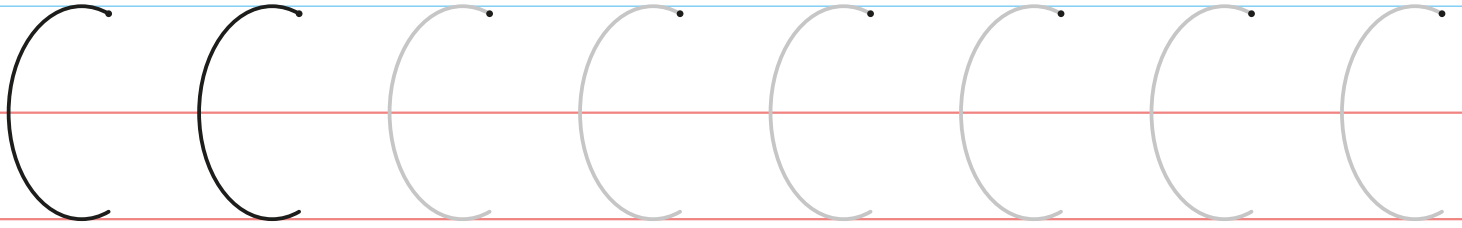

Kreśl linie na jabłku i ogryzku, rozpoczynając od kropek. Staraj się nie odrywać ręki od kartki.

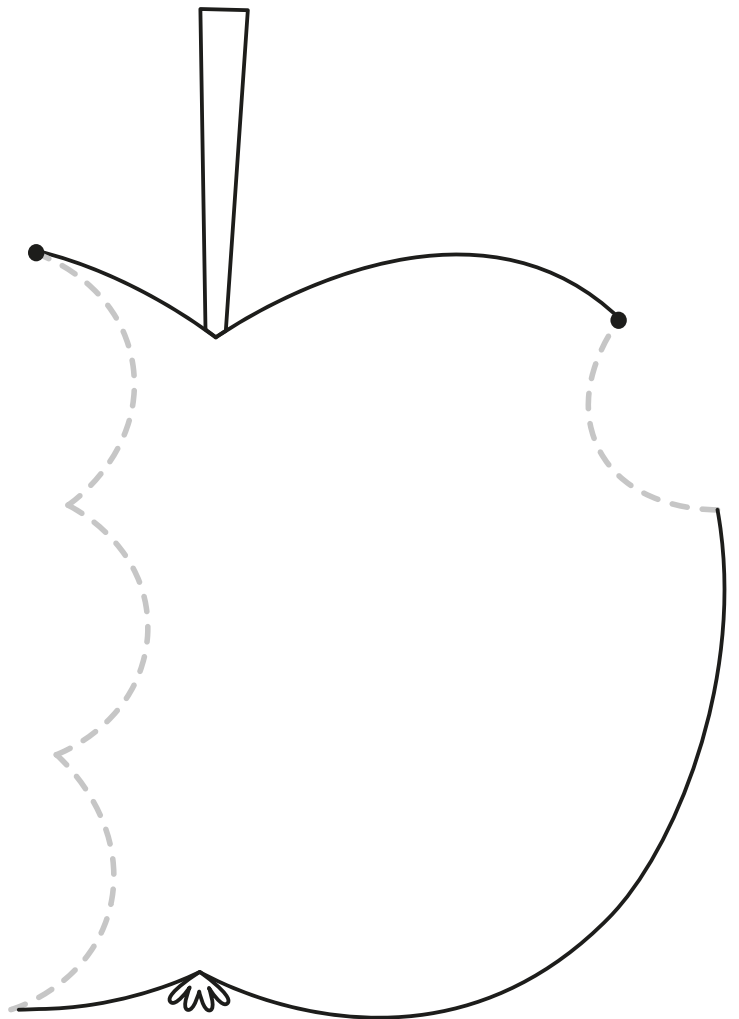
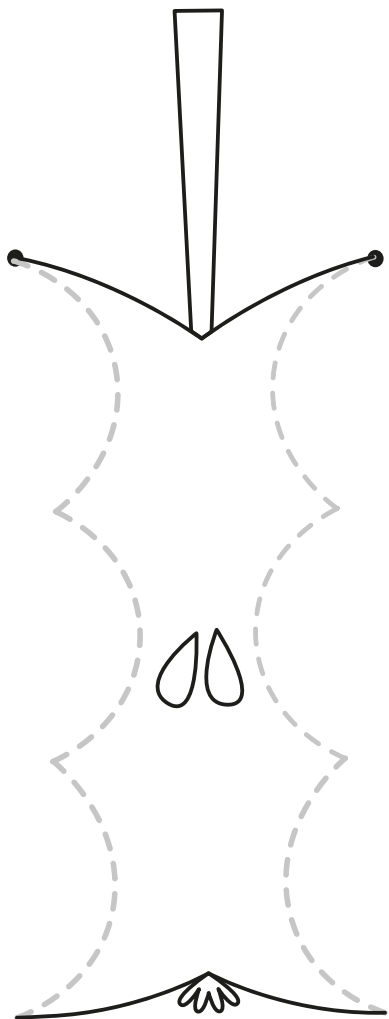

Wyszukaj na ilustracji elementy, których nazwy rozpoczynają się głoską **a**. Otocz je pętlą. Podziel słowo **antena** na sylaby. Nazwij literę drukowaną i pisaną. Zamaluj okienko na odpowiedni kolor.

a				a
antena				



antena

aA

aA



Podkreśl kolorem **czernym** litery **a**, **A** w podanych wyrazach.

arbuz ananas agrest auto aparat tata
mama Treflinka banan kapusta sałata

Jesień w ogrodzie

Podziel na sylaby nazwy ilustracji i zamaluj tyle kółek, z ilu sylab się składają. Otocz pętlą owoce i warzywa, których nazwy rozpoczynają się głoską **a**. Treflinka wskazuje nowo poznane litery **a**, **A**. Pokoloruj je na **czzerwono**. W ramce na dole strony, wszystkie pola z literami **a**, **A** zamaluj podanym kolorem.



○ ○ ○ ○



○ ○ ○ ○



○ ○ ○ ○



○ ○ ○ ○

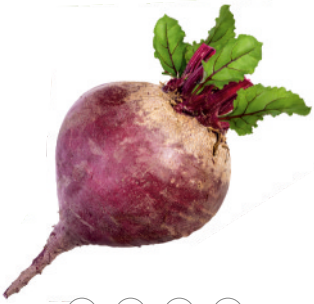

○ ○ ○ ○



○ ○ ○ ○



○ ○ ○ ○



○ ○ ○ ○



a	A	o	O	a	A	O	O	p	a	l	k
	d	D	u	g	A	a	A	A	a	a	A
k	O	l	A	o	a	W	a	A	d	A	A
o	a	D	a	p	P	A	o	U	a	O	

Jakie warzywa znajdują się wewnątrz skrzynki, a jakie na zewnątrz? Otocz pętlą odpowiedniego koloru warzywa, których nazwy rozpoczynają się głoską:

- p - pętla **cz**erwona
- k - pętla **z**ielona
- b - pętla **n**iebieska
- s - pętla **p**omarańczowa

Warzywa



Nazwij warzywa, które rosną nad ziemią i pod nią. Dokończ je rysować.

Jakie to warzywo?



Podziel nazwy warzyw na sylaby. Rysuj kredką po przerywanych liniach i pokoloruj rysunki. Nazwij potrawy, które z nich wykonano i połącz z odpowiednimi warzywami. Otocz pętlą swoje ulubione potrawy.



Co z czego otrzymujemy?

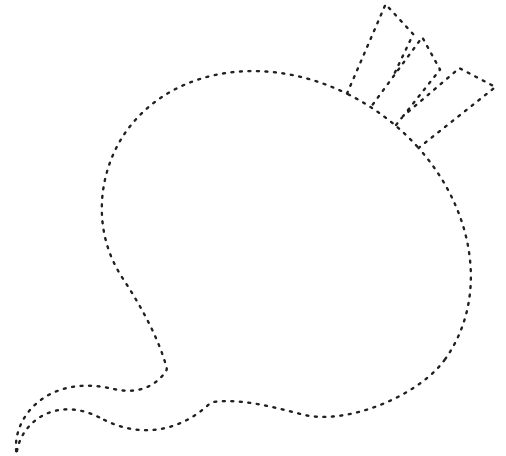
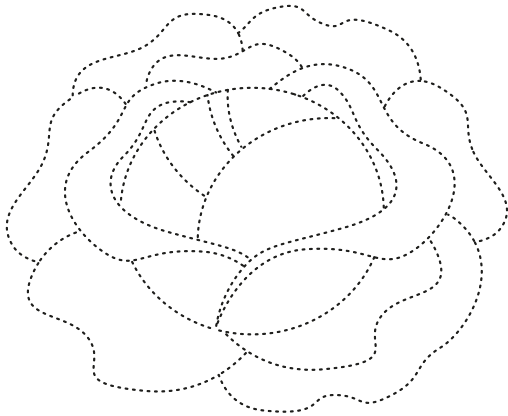

gołąbki



**kapusta
kiszona**



**zupa
botwinka**



bigos



**sałatka
z burakami**



**surówka
z buraków**

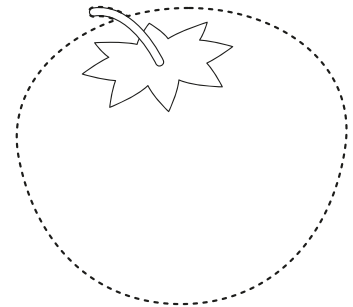
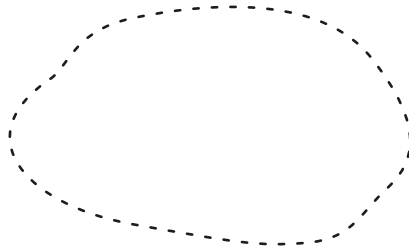
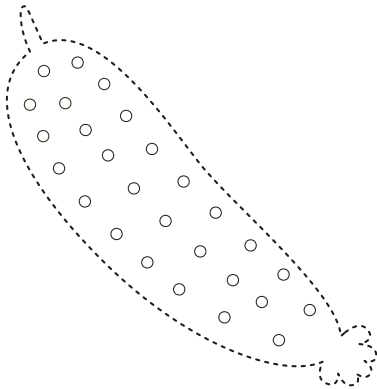

**ziemniaki
gotowane**



frytki



**ogórki
kiszzone**



**sałatka
z ogórkami**



**zupa
pomidorowa**



**keczup
pomidorowy**

Odgadnij, jakiego warzywa dotyczy zagadka. Rozwiązanie jej narysuj w pustych polach. Podkreśl w tekstach literę **o** lub **a** czerwonym kolorem.

Zagadki o warzywach

Jestem okrągła
jak kula, gdy
mnie obierasz to
płaczesz. **o**
Nazywam się ...

Znajdziesz mnie
w zupie i w surówce.
Mam bordowy
fraczek i nazywam
się ... **a**

Kiszą mnie **o**
w słoiku lub robią
mizerię. Mam
zielony garniturek
i nazywam się ...

Robią ze mnie **o**
gołąbki
i mówią, że moja
głowa jest pusta.
Nazywam się ...

Smażą z nas
frytki i placki.
Nazywamy się ... **a**

Nazwij i policz warzywa każdego rodzaju, a następnie połącz w pary grupy warzyw, gdzie jest ich tyle samo.

Liczymy warzywa

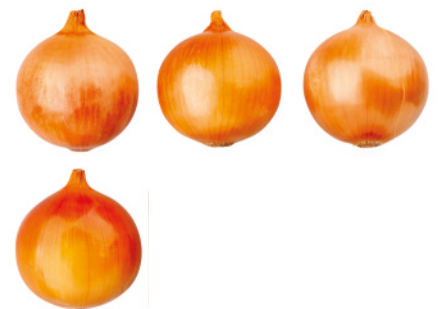

Nazwij warzywa, i połącz je z rysunkami konturowymi. Czy wszystkie mają swoje pary? Pokoloruj rysunki według wzoru.

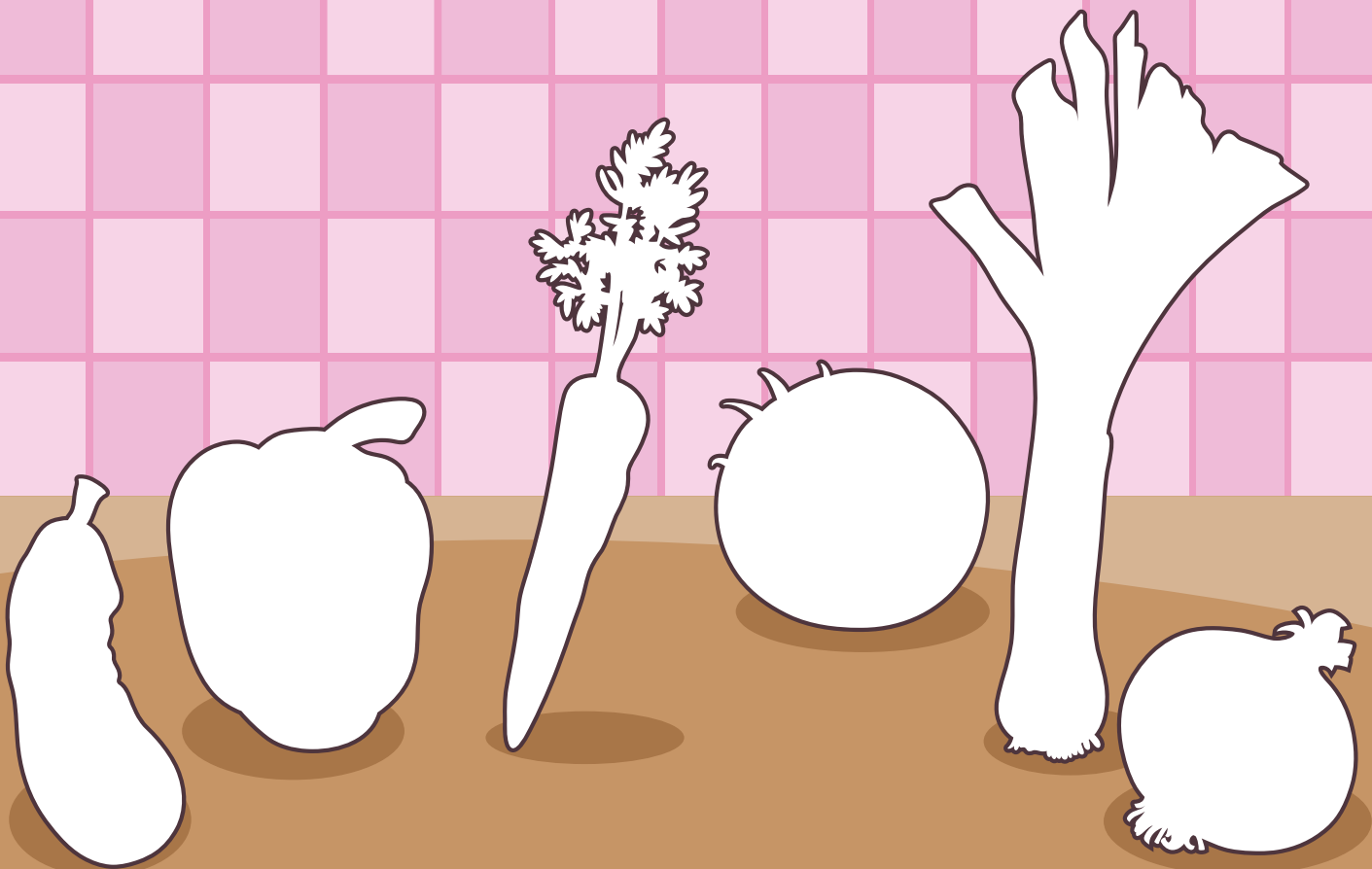
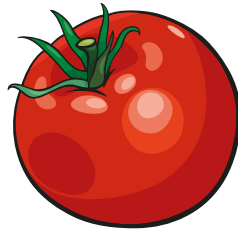
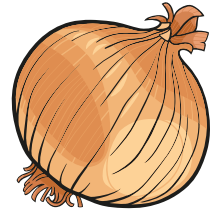
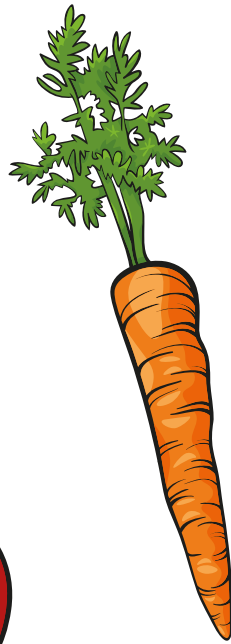
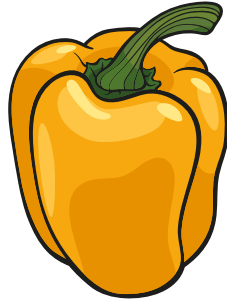

Z jakich darów jesieni zostały wykonane przetwory? W pustych słoikach narysuj własne zapasy na zimę. Policz słoiki na półkach i pokoloruj odpowiednią liczbę oczek na kostkach. Na której półce stoi najwięcej, a na której najmniej słoików? Co jeszcze można przechowywać w słoikach?

Zapasy na zimę



Nazwij cyfrę drukowaną i pisaną. Pokoloruj odpowiednią ilość klocków liczbowych i oczek na kostce. Odszukaj cyfrę 3 wśród innych, które trzyma Trefflinka, i pokoloruj ją. Skreśl lub dorysuj tyle elementów, aby w każdym słoiu było ich trzy.

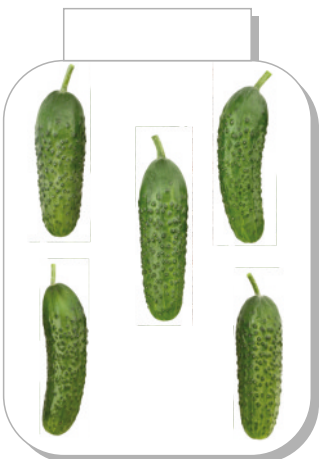
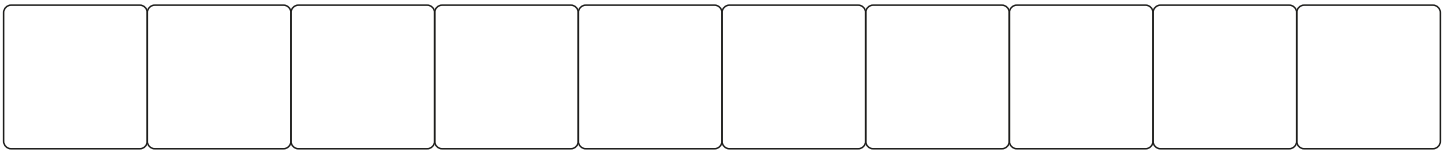
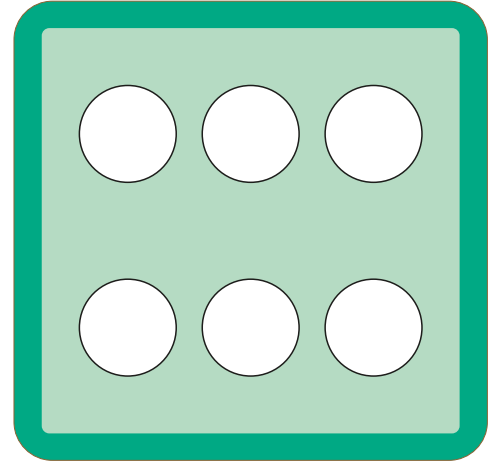
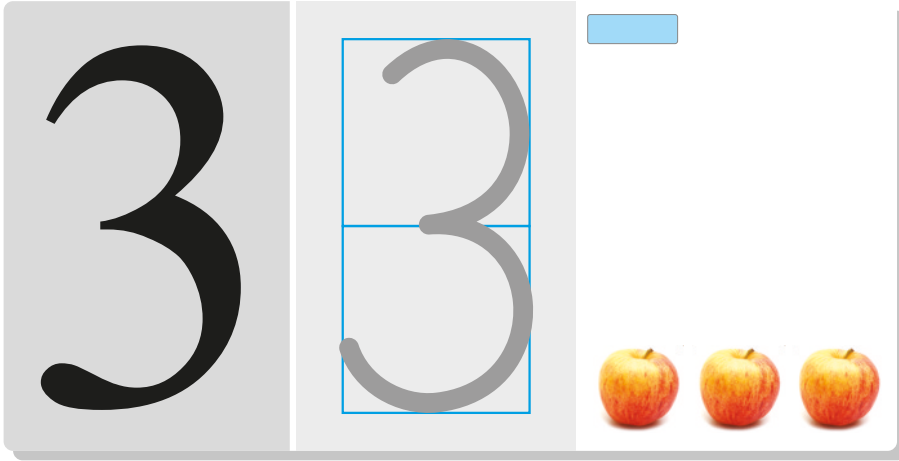

Rysuj palcem, a następnie kredką po dużej cyfrze w ramce. Nazwij rysunki, w których ukryła się trójka, odzuskaj ją i pisz po śladzie kolorową kredką. Pokoloruj rysunki.

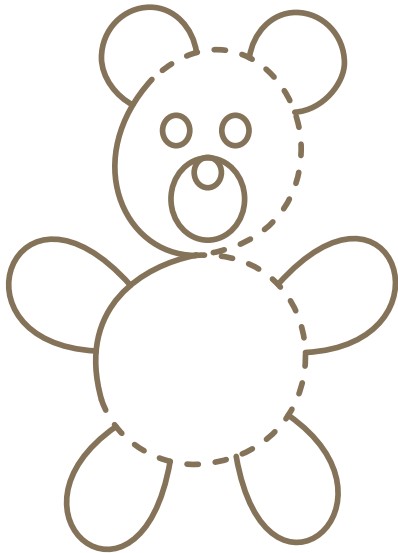
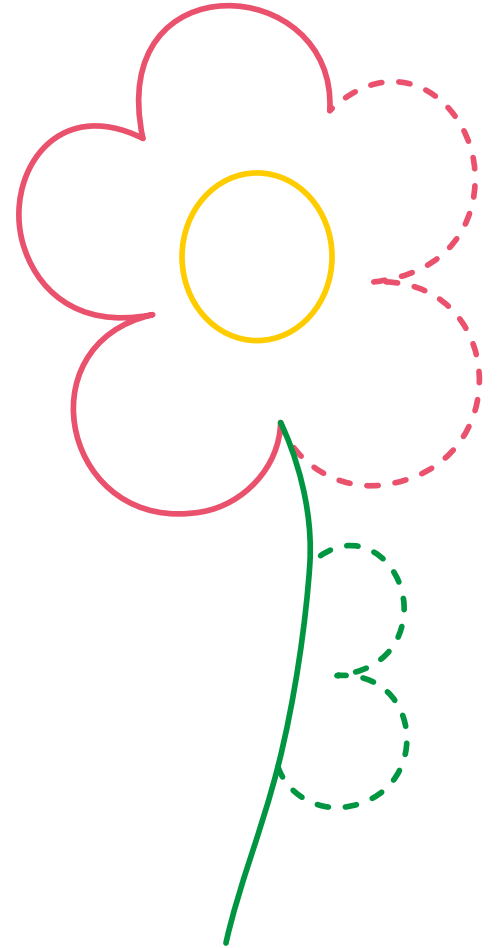
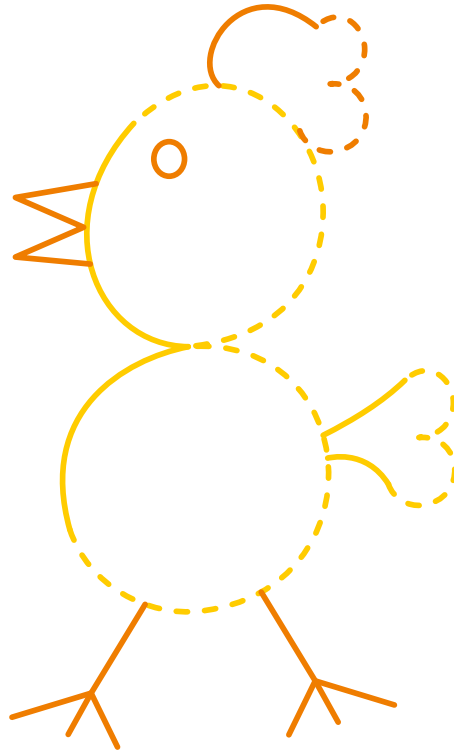
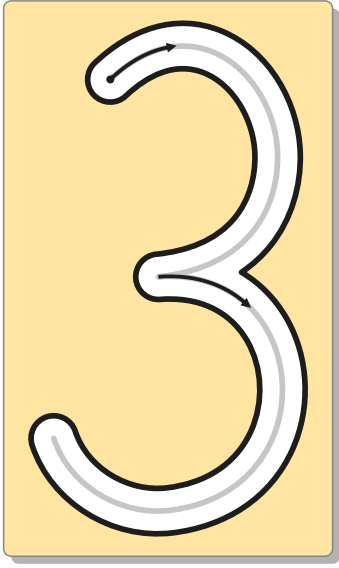

Pisz cyfry po śladzie.

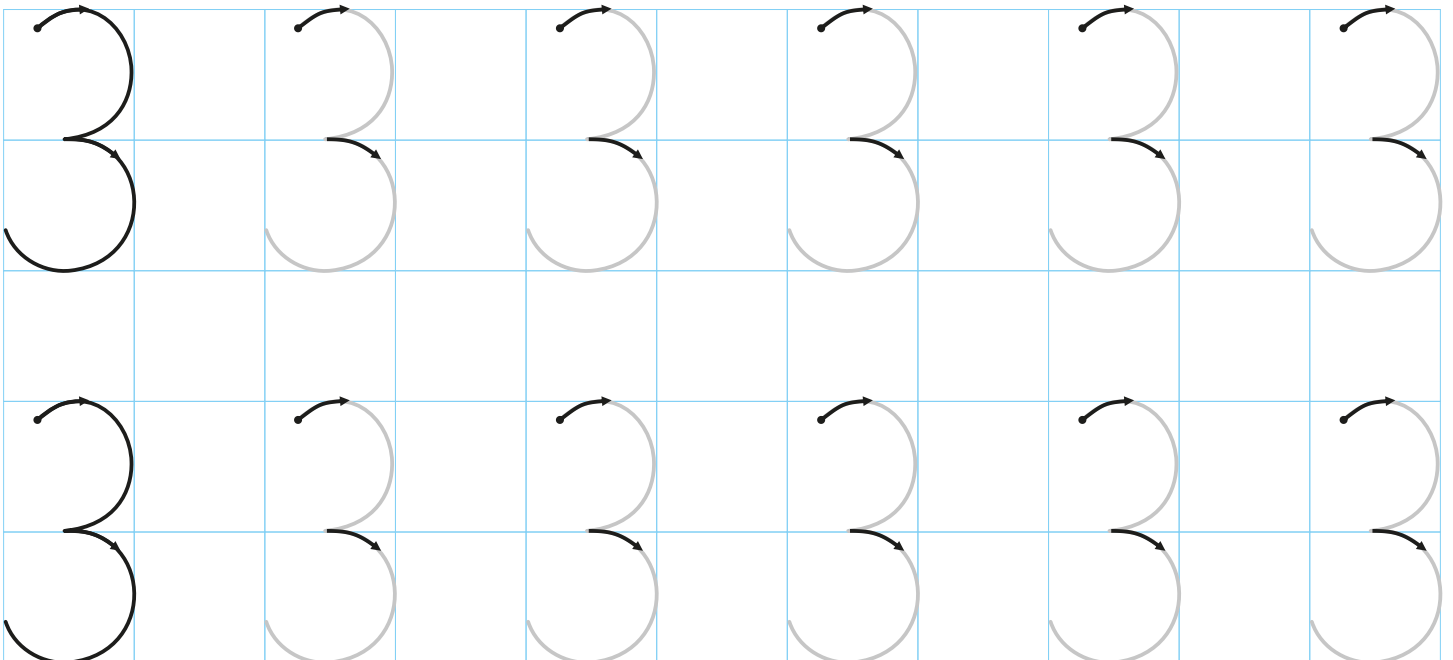

Otocz pętlą trzeci ziemniak, licząc od lewej strony.



Otocz pętlą trzecią kapustę, licząc od prawej strony.

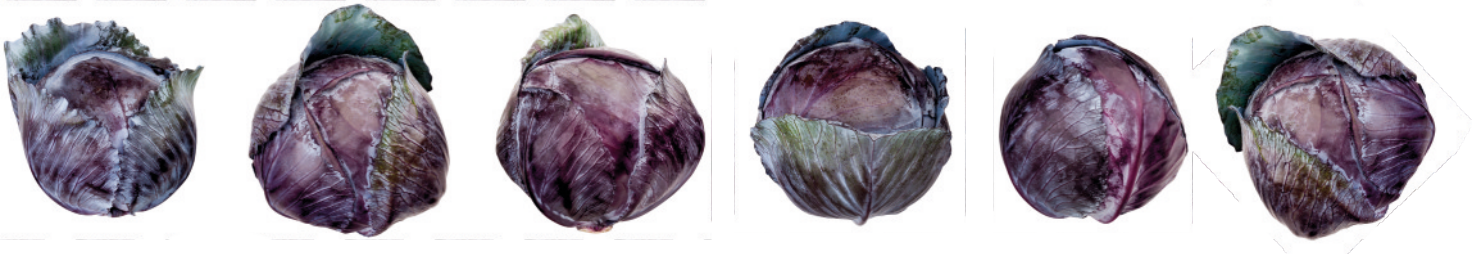

Dorysuj w polach tyle buraków i pomidorów, aby w każdym z nich były trzy warzywa. Przeczytaj działania, a następnie pisz je po śladach.

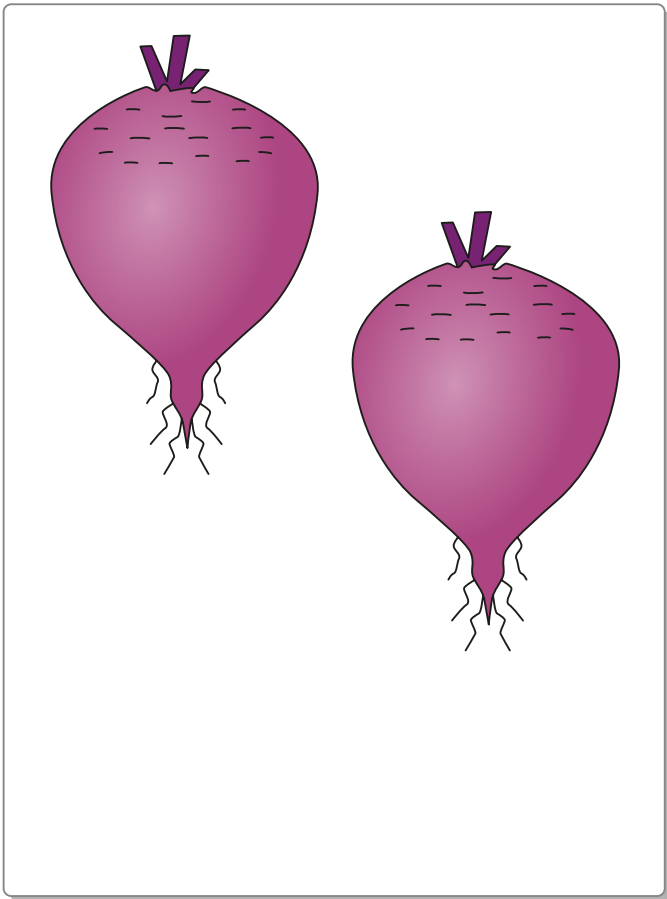

$$2+1=3$$

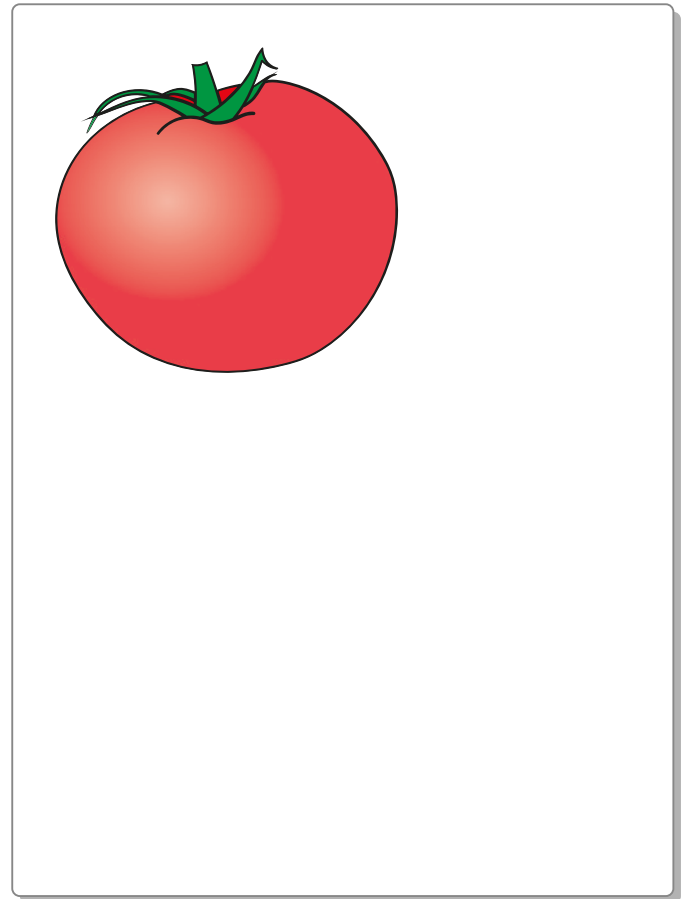

$$1+2=3$$



Pisz ołówkiem po śladzie linii rozpoczynając od czarnych kropek. Staraj się nie odrywać ręki od kartki.

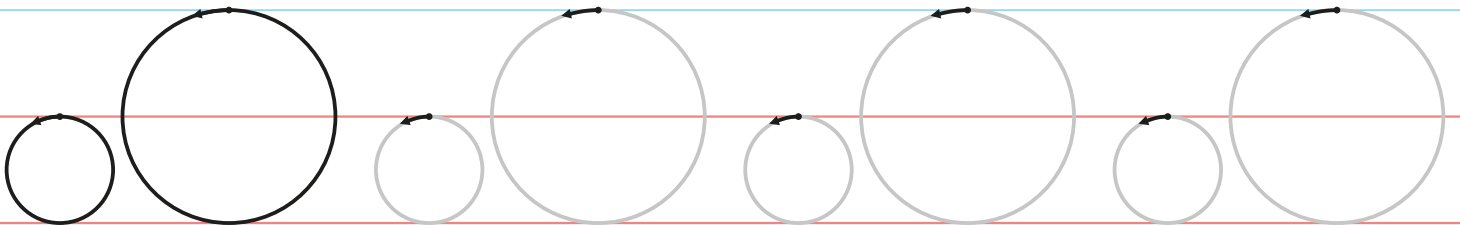
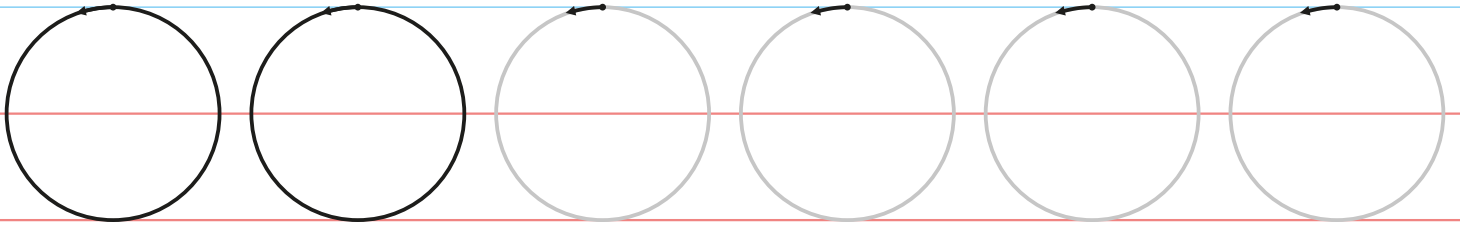
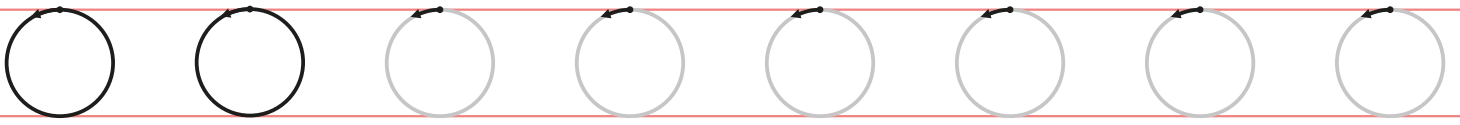

Kreśl linie na groszkach rozpoczynając od kropek. Pokoloruj je według własnego pomysłu.

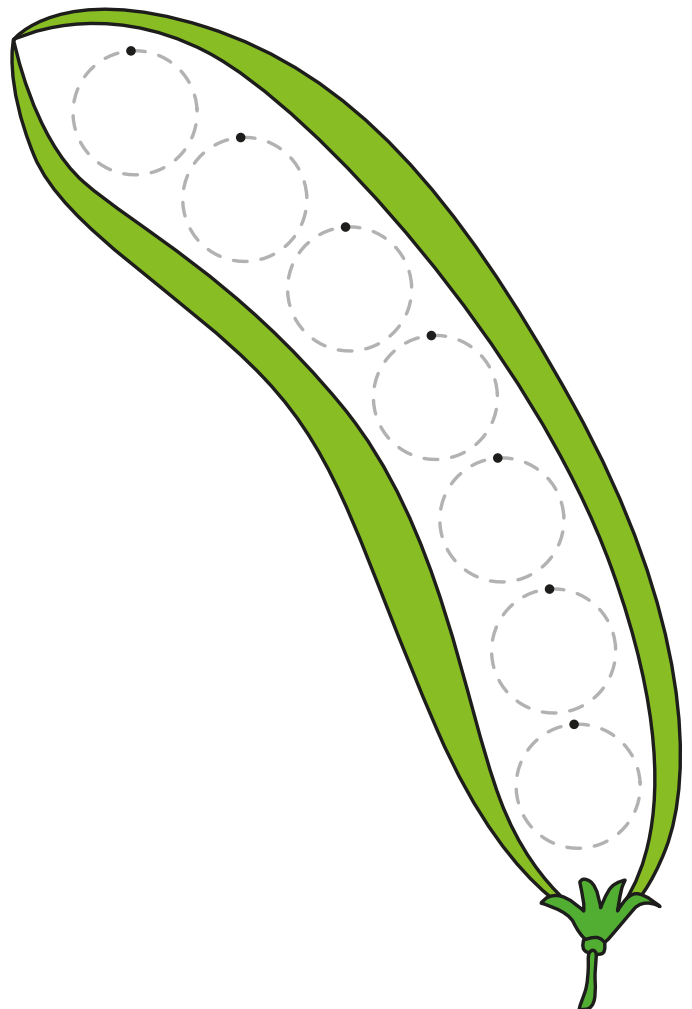
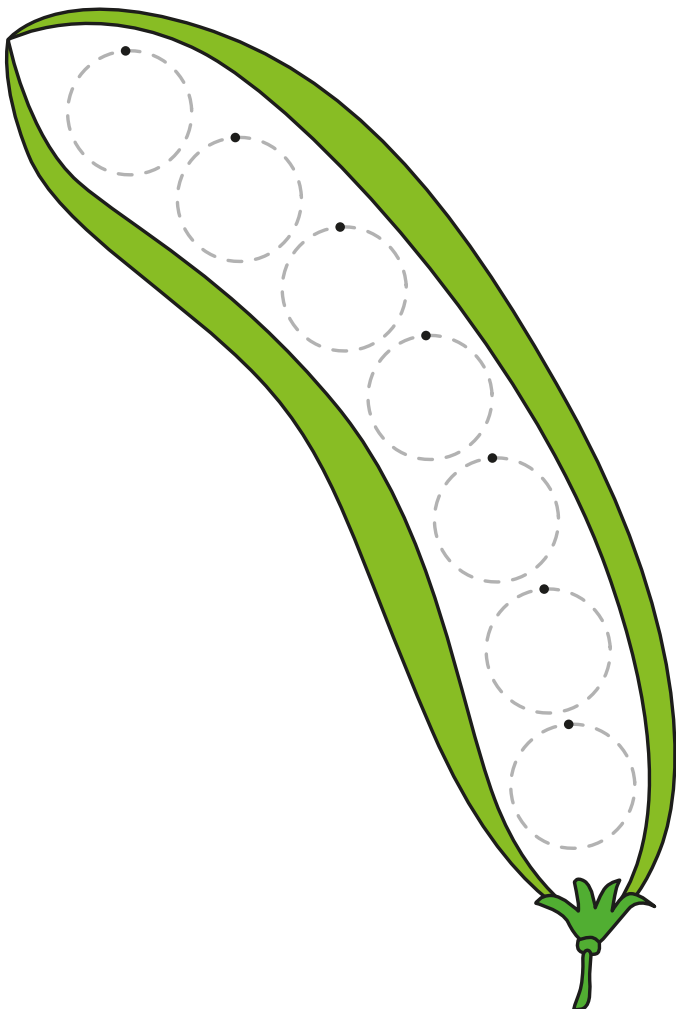

Życie zwierząt w jesiennym lesie

Wyszukaj na ilustracji elementy, których nazwy rozpoczynają się głoską **m**. Otocz je pętlą. Podziel słowo **mama** na sylaby. Nazwij literę drukowaną i pisaną. Zamaluj okienko na odpowiedni kolor.

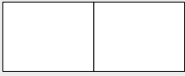

m a m a

mama



mama

mM

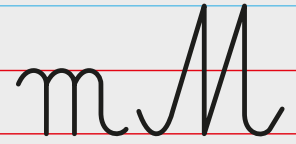

Podkreśl kolorem **niebieskim** litery **m**, **M** w podanych wyrazach.

mmama motor morele motyl maliny
most strumyk mur mors zamek dom

Życie zwierząt w jesiennym lesie

Podziel na sylaby nazwy ilustracji i zamaluj tyle kółek, z ilu sylab się składają. Otocz pętlą przedmioty, rośliny lub zwierzęta, których nazwy rozpoczynają się głóską **m**. Treflinka z mamą wskazuje nowo poznane litery **m**, **M**. Pokoloruj je na **niebiesko**. W ramce na dole strony, wszystkie pola z literami **m**, **M** zamaluj podanym kolorem.



○ ○ ○ ○



○ ○ ○ ○



○ ○ ○ ○



○ ○ ○ ○



○ ○ ○ ○



○ ○ ○ ○



○ ○ ○ ○



○ ○ ○ ○

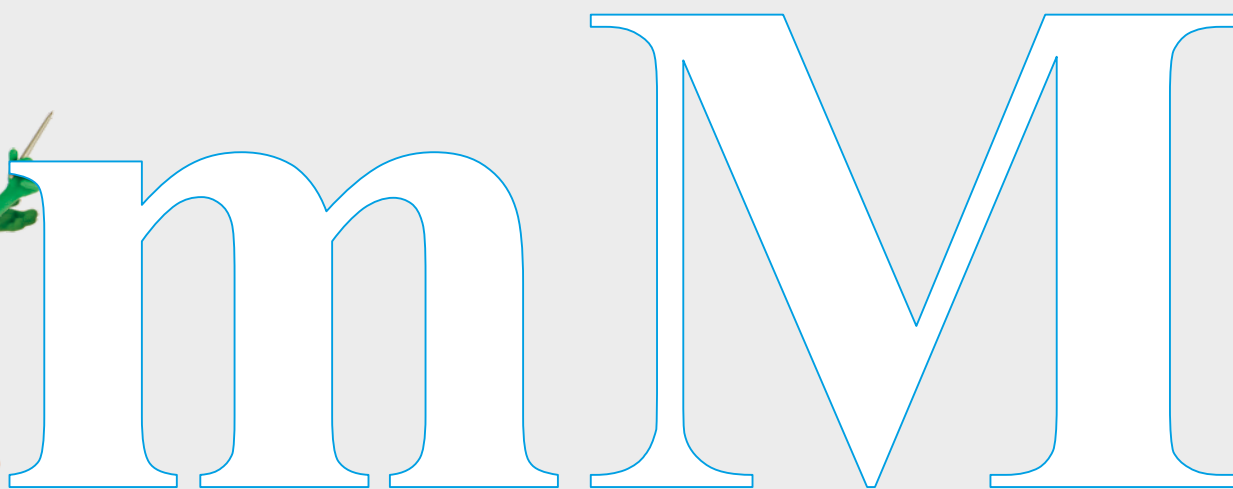

m	M	o	O	n	N	m	M	p	a	m	k
	d	m	u	M	M	a	A	m	a	m	A
n	N	l	A	o	a	W	a	w	m	m	M
M	a	D	a	m	M	A	o	m	a	O	

Życie zwierząt w jesiennym lesie

Podziel nazwy zwierząt na sylaby i pokoloruj odpowiednią liczbę kółek. Posłuchaj zdań czytanych przez nauczyciela. Połącz je z odpowiednimi zdjęciami i pokoloruj ramki na taki sam kolor jak ramki ze zdaniem na dole strony.

Zwierzęta w lesie



○ ○ ○ ○



○ ○ ○ ○



○ ○ ○ ○



○ ○ ○ ○

Dziki szukają żołądźi w jesiennym lesie.

Jeż chowa się w kolorowych liściach.

Zając ukrywa się w krzakach pod klonem.

Ostrożny lis zatrzymał się na polanie.

Życie zwierząt w jesiennym lesie

Podziel nazwy zwierząt na sylaby i pokoloruj odpowiednią liczbę kółek. Opowiedz, co zwierzęta robią w lesie jesienią. Otocz pętlą zdjęcia znajdujące się na dole strony, których nazwy rymują się ze słowem **wiewiórka**.



○ ○ ○ ○



○ ○ ○ ○



○ ○ ○ ○



○ ○ ○ ○



Czym zajmuje się wiewiórka zimą, wiosną, latem i jesienią? Dokończ kolorować rysunek.

Zapasy wiewiórki



zima

wiosna

lato

jesień



Życie zwierząt w jesiennym lesie

Co jeź robi w jesiennym lesie? Jak spędzi zimę? Znajdź sześć różnic między obrazkami. Pokoloruj rysunek według wzoru i dorysuj liście, pod którymi jeź spędzi zimę.

Jeź



Życie zwierząt w jesiennym lesie

Podziel słowa na sylaby i pokoloruj odpowiednią liczbę kółek. Pokoloruj rysunek według wzoru.



○ ○ ○ ○



○ ○ ○ ○



○ ○ ○ ○

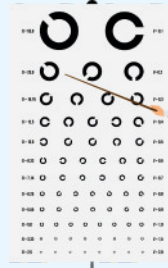

○ ○ ○ ○



○ ○ ○ ○



○ ○ ○ ○



○ ○ ○ ○



Rysuj palcem, a następnie kredką po przerywanych liniach, a dowiesz się, gdzie zwierzęta spędzą zimę i co lubią jeść. Podziel nazwy ich domów na sylaby i zamaluj odpowiednią liczbę kółek.

Domy zwierząt



dziupla



liście



nora



gawra



Nazwij zwierzęta leśne i policz je. Na dole strony narysuj tyle kropek, ile jest zwierząt każdego gatunku.

Liczymy zwierzęta

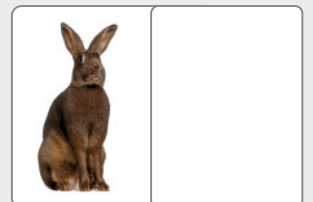
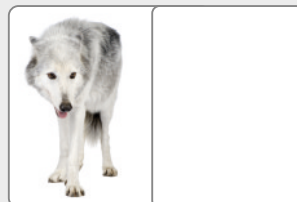
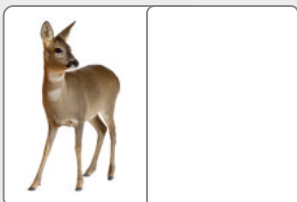

Życie zwierząt w jesiennym lesie

Pisz cyfry 1, 2, 3 po śladach. Powiedz, jakie zapasy zgromadziły wiewiórki. Policz grzyby i orzechy.
Pisz działania po śladach i uzupełnij je wpisując brakujące cyfry.

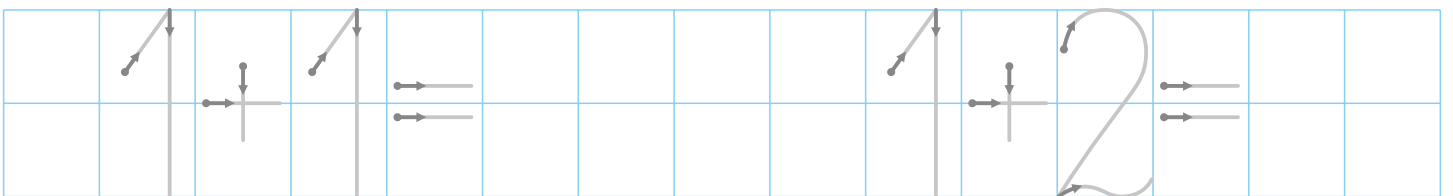
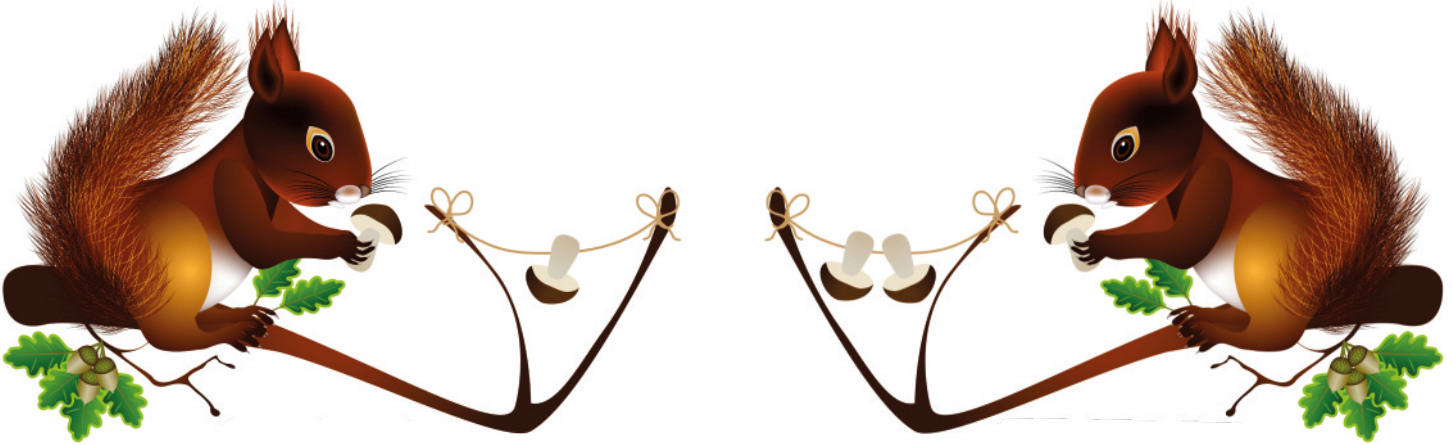
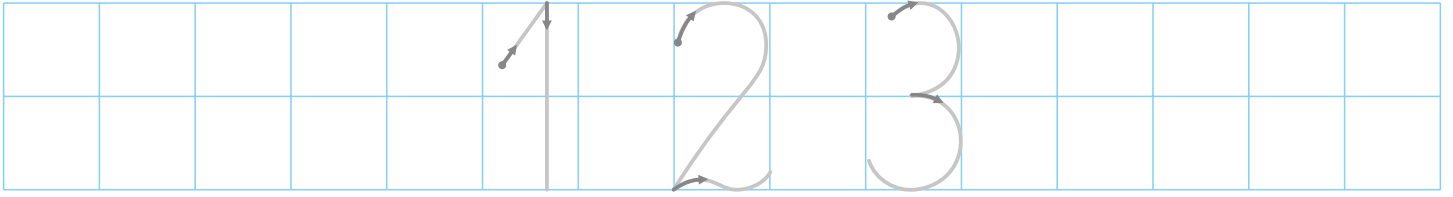

Życie zwierząt w jesiennym lesie

Jakie to zwierzęta? Policz, ile jest ich razem w każdej ramce i wpisz odpowiednie cyfry w puste pola.

					1		2		3					

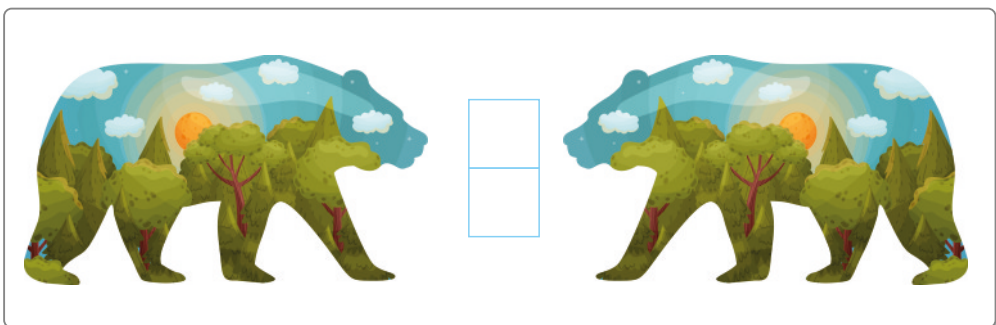
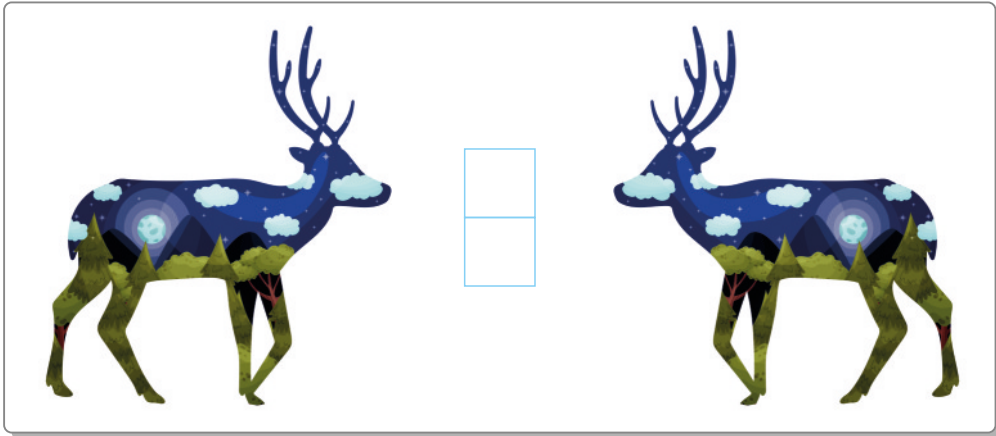

Życie zwierząt w jesiennym lesie

Nazwij zwierzęta, które nie zapadają w sen zimowy. Pisz ołówkiem po śladzie linii, rozpoczynając od czarnych kropek, a dowiesz się, co jedzą w czasie zimy i w pozostałe pory roku. Staraj się nie odrywać ręki od kartki. Jak ludzie mogą pomóc im przetrwać zimę? Otocz pętlami zwierzęta roślinożerne.

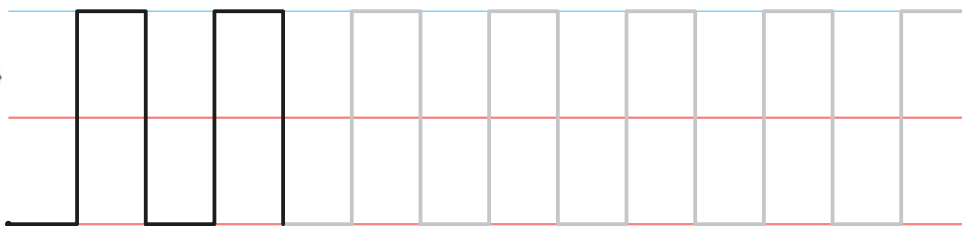
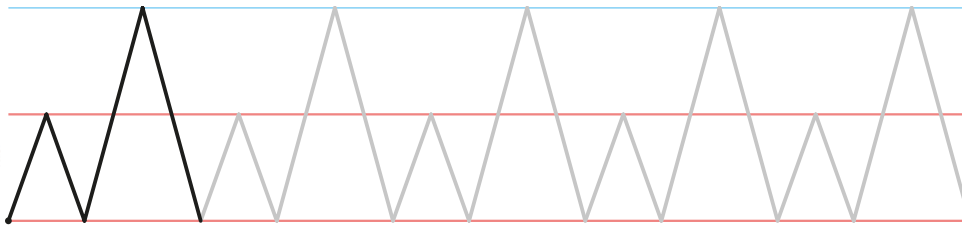
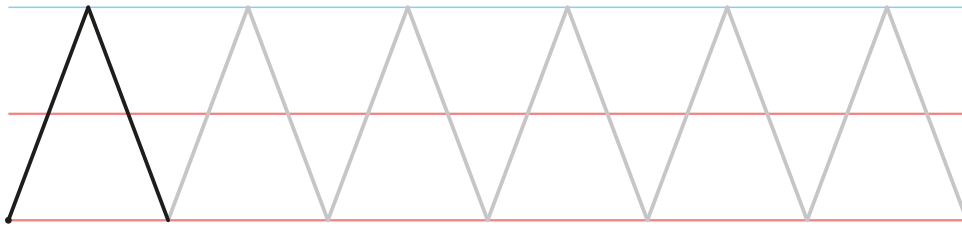

Wyszukaj na ilustracji elementy, których nazwy rozpoczynają się głosek t. Otocz je pętlą. Podziel słowo **tata** na sylaby. Nazwij literę drukowaną i pisaną. Zamaluj okienko na odpowiedni kolor.

t	a	t	a
---	---	---	---

tata



tata

t T

t T



Podkreśl kolorem **niebieskim** litery t, T w podanych wyrazach.

tata Treflinka traktor tramwaj tuja
torebka truskawki telefon kot teczka

Podziel na sylaby nazwy ilustracji i zamaluj tyle kółek, z ilu sylab się składają. Otocz pętlą te, których nazwy rozpoczynają się głoską t. Treflinka z mamą wskazuje nowo poznane litery t, T. Pokoloruj je na niebiesko. W ramce na dole strony, wszystkie pola z literami t, T zamaluj podanym kolorem.



○ ○ ○ ○



○ ○ ○ ○



○ ○ ○ ○



○ ○ ○ ○



○ ○ ○ ○



○ ○ ○ ○



○ ○ ○ ○



○ ○ ○ ○

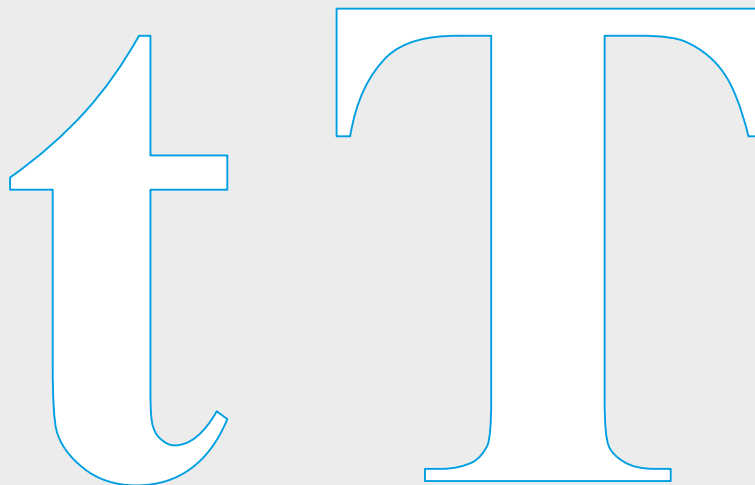

t	t	o	T	n	N	t	T	p	a	m	L
	d	t	T	M	M	a	t	t	a	m	E
n	e	t	l	T	a	O	a	w	o	t	T
T	a	t	E	t	M	A	t	T	a	U	

Połącz w pary takie same wielkie i małe litery i pokoloruj je odpowiednim kolorem. Połącz w pary takie same wyrazy i sylaby.

t

o

A

m

O

T

M

a

mama

ta

ma

mama

ta

tata

ma

tata

W jakiej porze roku ptaki odlatują do ciepłych krajów? Opowiedz, jak wygląda podróż dzikich gęsi do Afryki. Nazwij ptaki, które jesienią opuszczają nasz kraj i połącz je z ich cieniami. Czy wszystkie mają swoje pary?

Odloty ptaków



kos



wilga



słowik



jaskółka

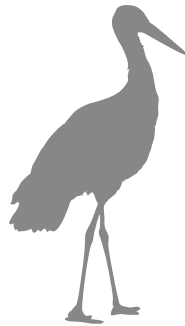

szpak



bocian



skowronek



kukułka

Podziel nazwy ptaków w ramkach na sylaby i zamaluj odpowiednią liczbę kółek. Posłuchaj zdań czytanych przez nauczyciela i zamaluj ramki zdjęć na odpowiedni kolor, odpowiadający zdaniom na dole strony. Przeczytaj tekst obrazkowo-wyrazowy z pomocą nauczyciela.



To



, a to



.

To



, a to



.

To



, a to



.

Sikorka siedzi na słoneczniku.

Dzięcioł dziobie korę drzewa.

Sójka siedzi na gałęzi jarzębiny.

Wróbel siedzi na gałęzi jabłoni.

Podziel na sylaby nazwy ptaków i zamaluj odpowiednią liczbę kólek. Połącz takie same ptaki w pary i pokoloruj rysunki według wzoru.

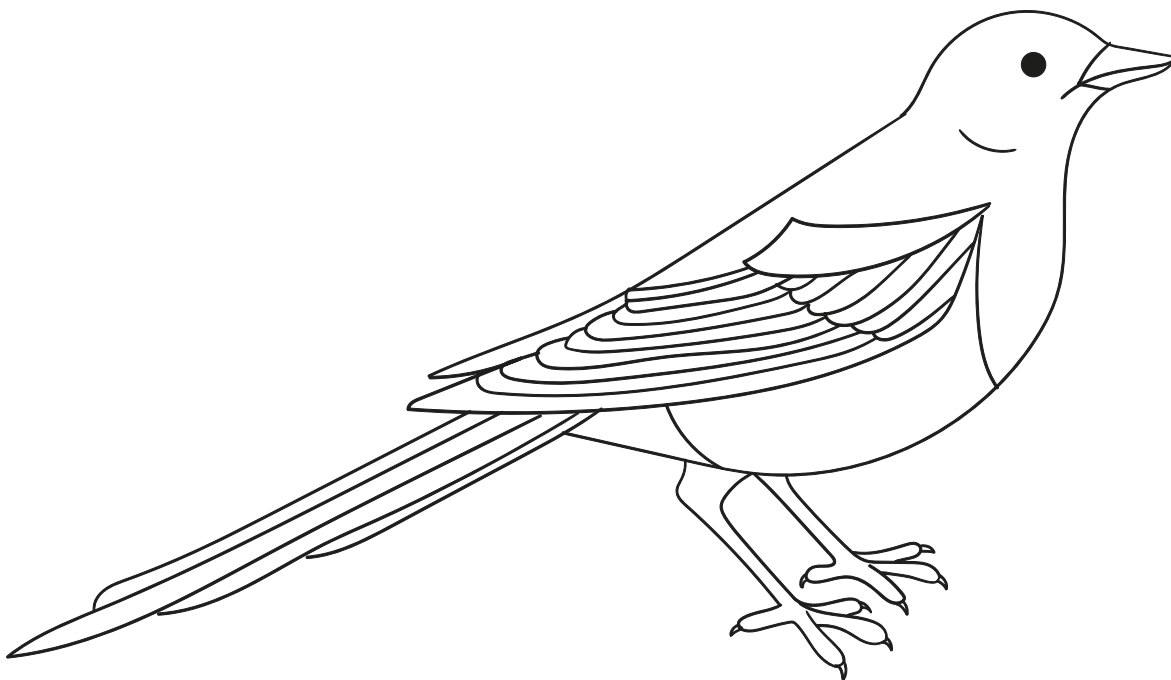
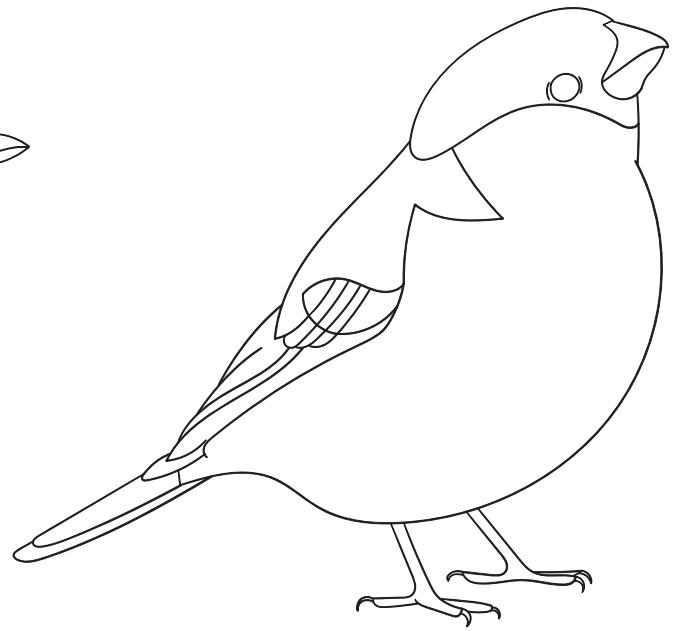
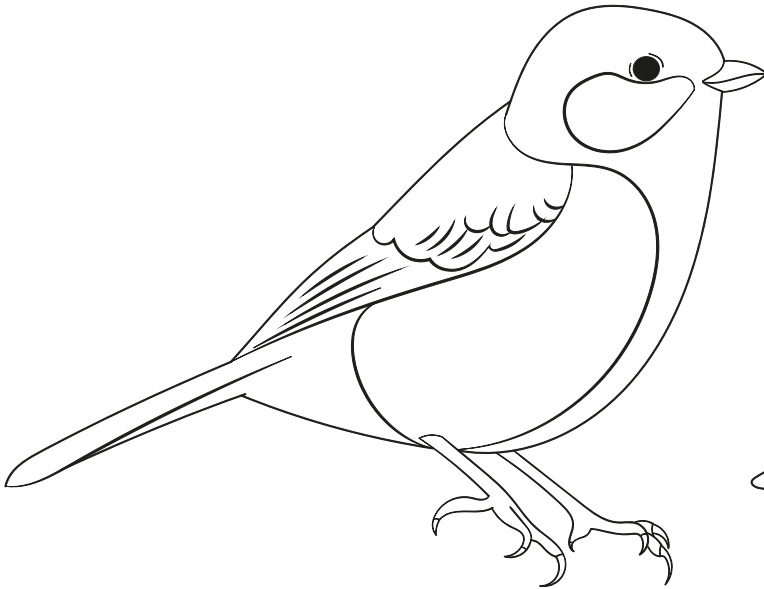

Pokoloruj rysunek zgodnie z podanymi kolorami i powiedz, co on przedstawia. Co sowy robią w dzień, a co w nocy? Podziel słowo **sowa** na sylaby i zamaluj odpowiednią liczbę kółek pod rysunkiem. W pustym polu narysuj przedmioty, rośliny lub zwierzęta, których nazwy rozpoczynają się pierwszą głoską ze słowa **sowa**.

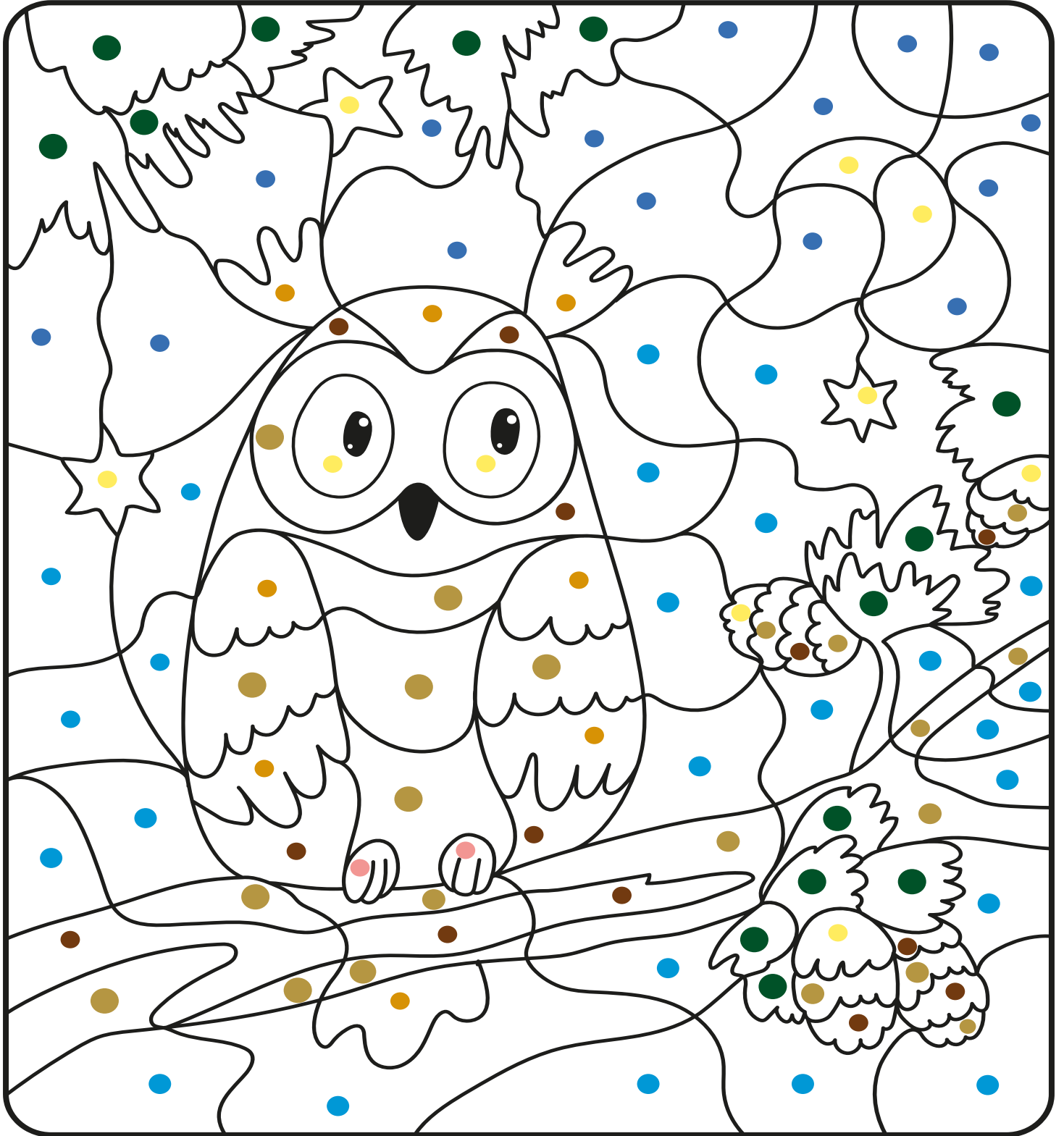

Pisz ołówkiem po śladzie linii rozpoczynając od czarnych kropek. Staraj się nie odrywać ręki od kartki.

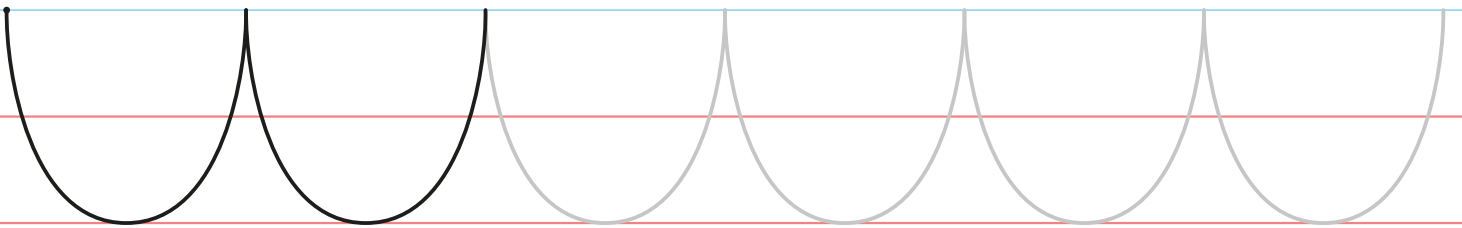
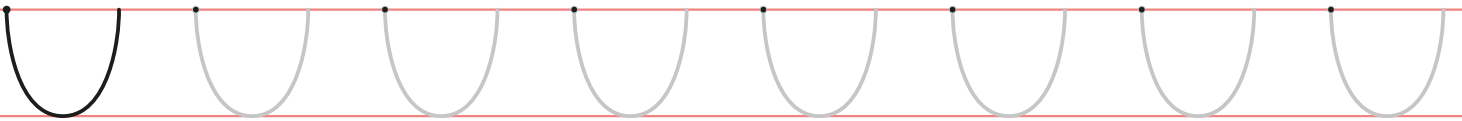
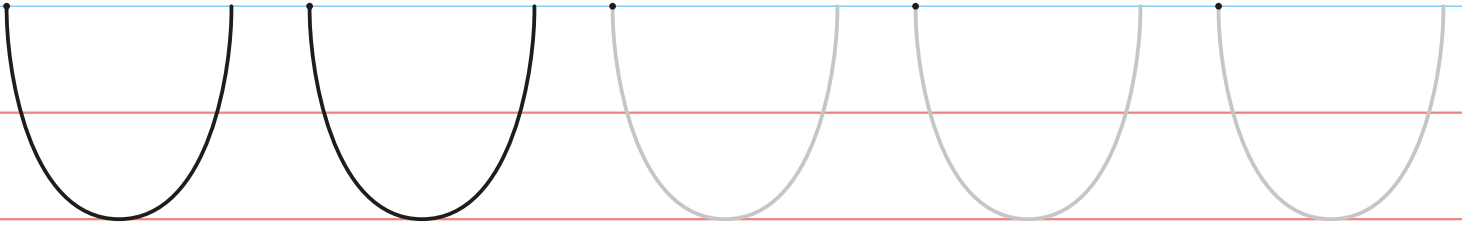

Kreśl linie po konturach sowy i pokoloruj rysunek według wzoru.

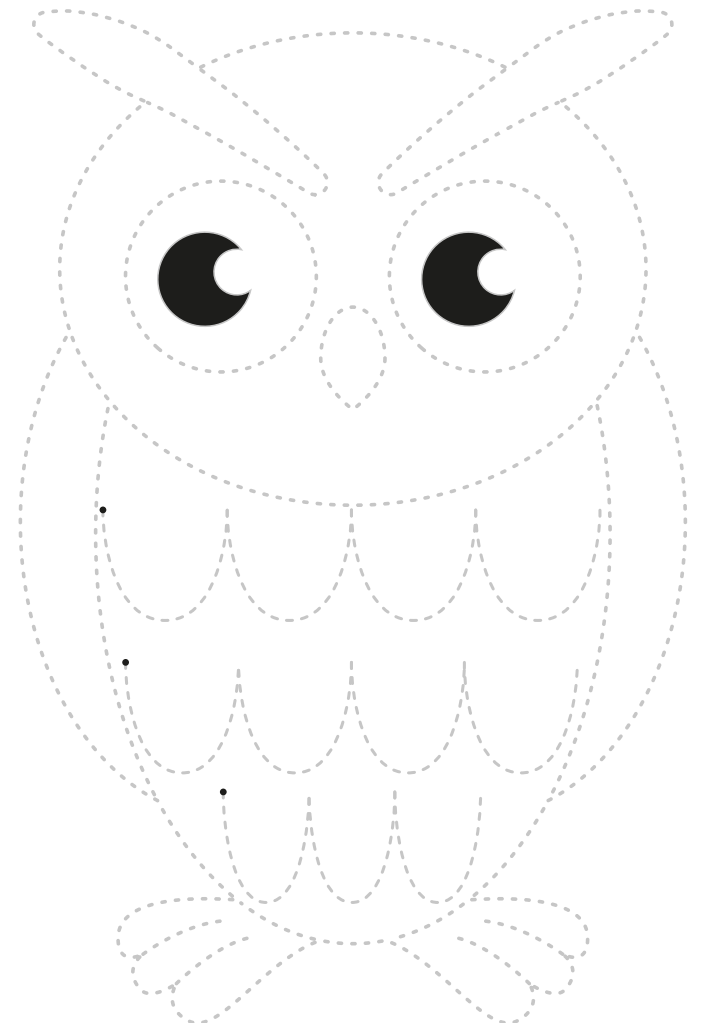
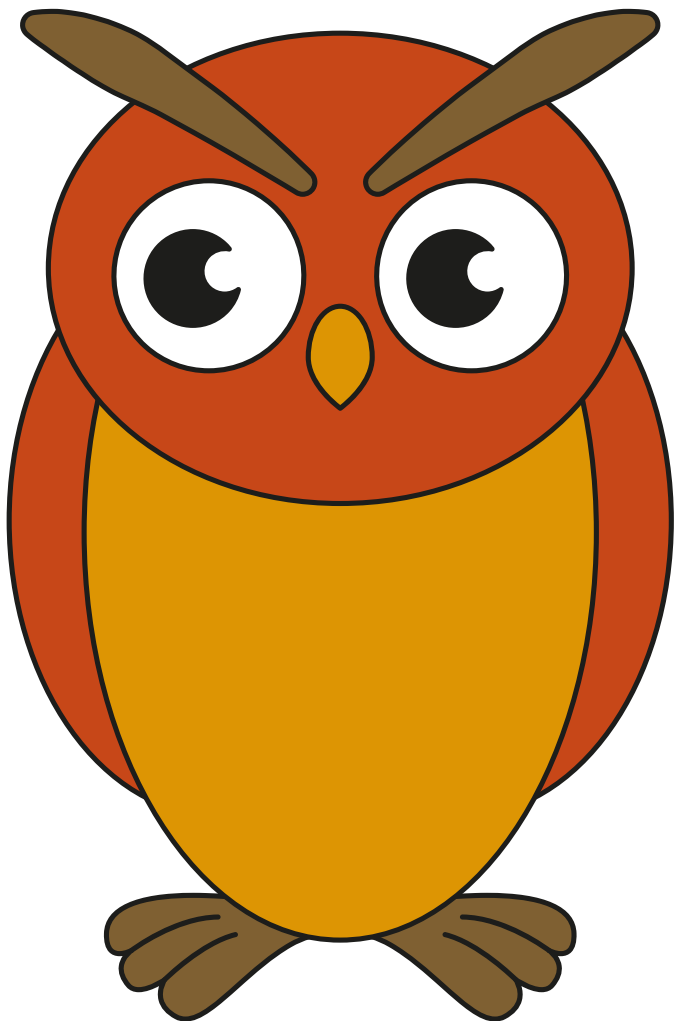

Nazwij cyfrę drukowaną i pisaną. Pokoloruj odpowiednią ilość klocków liczbowych i oczek na kostce.
Odszukaj cyfrę 4 wśród innych, które trzyma Trefflinka i pokoloruj ją. W każdym polu pomaluj cztery pióra.

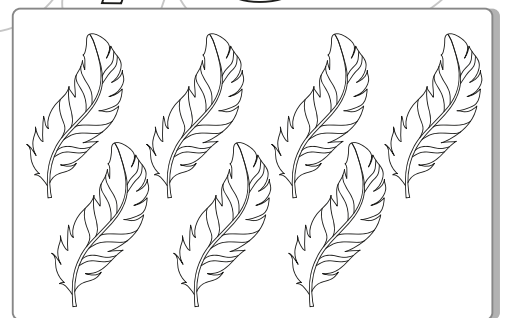
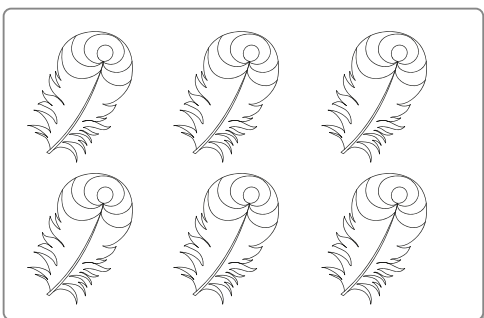
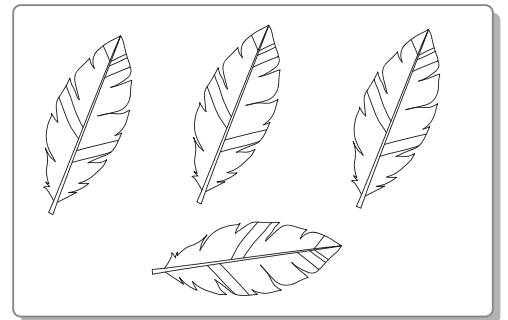
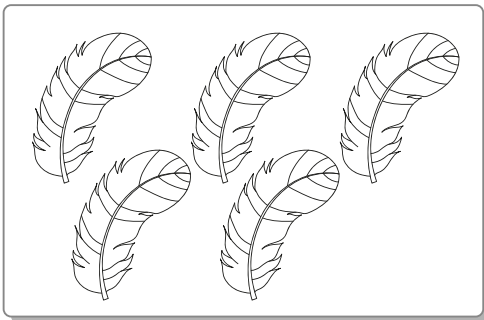
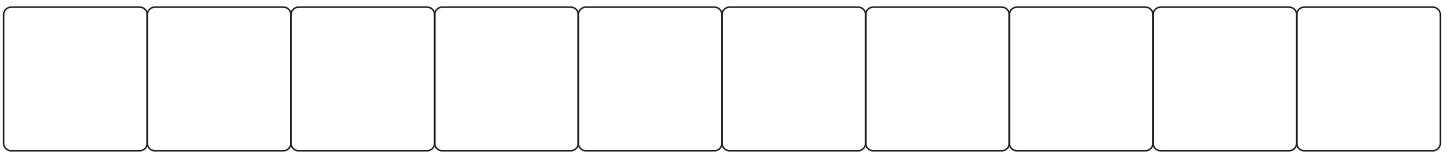
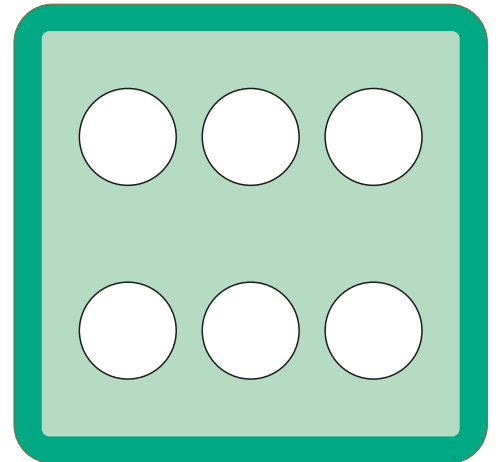
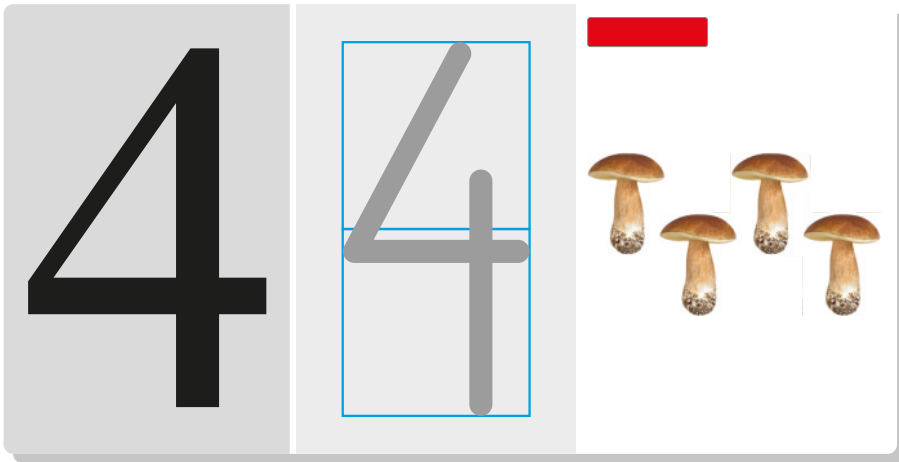

Rysuj palcem, a następnie kredką po dużej cyfrze w ramce. Nazwij rysunki, w których ukryła się czwórka, odzyskaj ją i pisz po śladzie kolorową kredką. Pokoloruj rysunki.

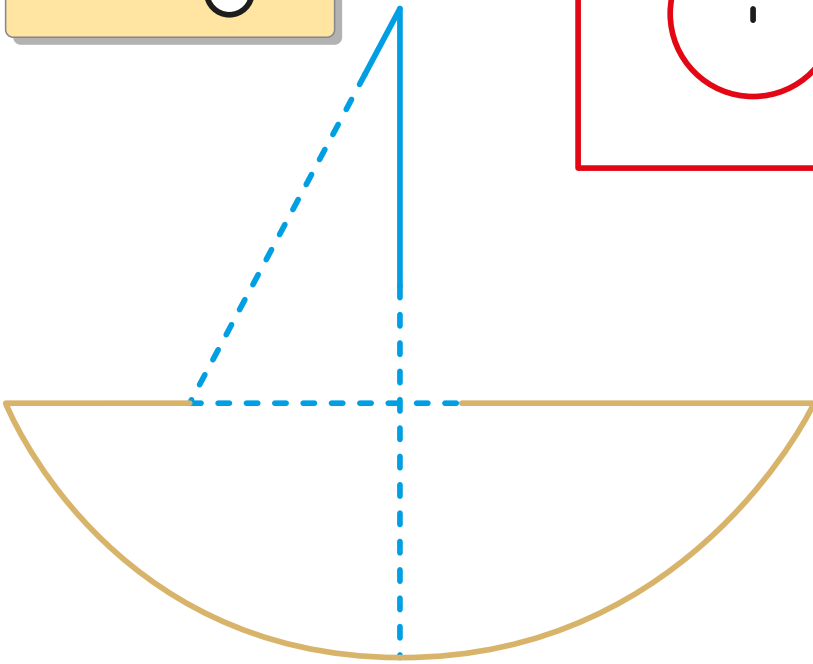
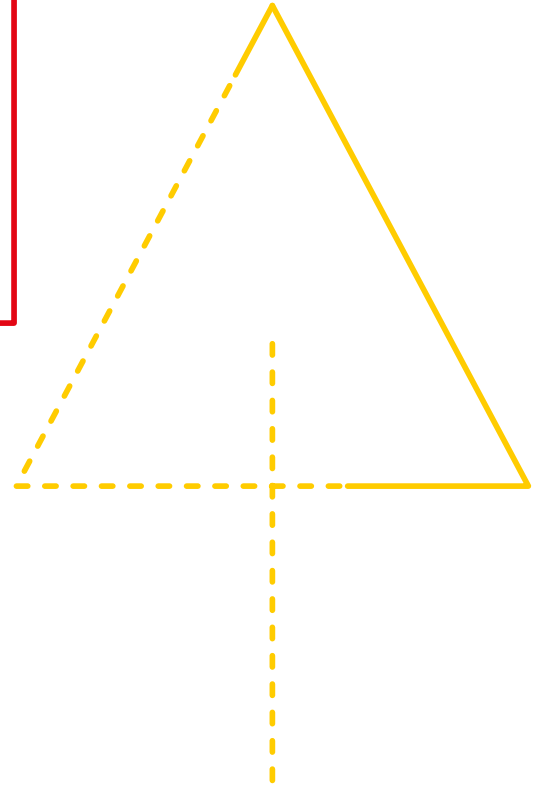
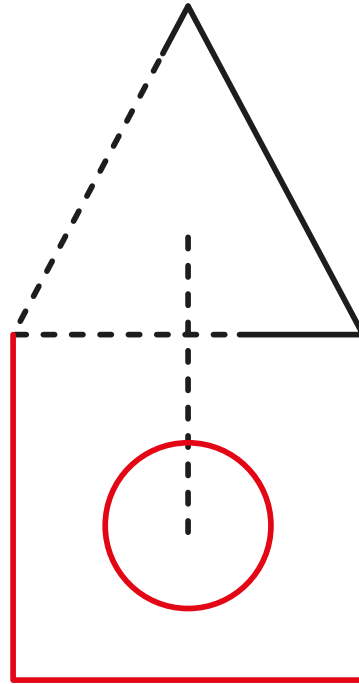
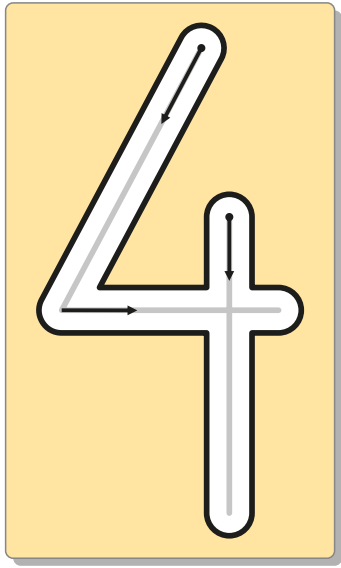

Pisz cyfry po śladzie.

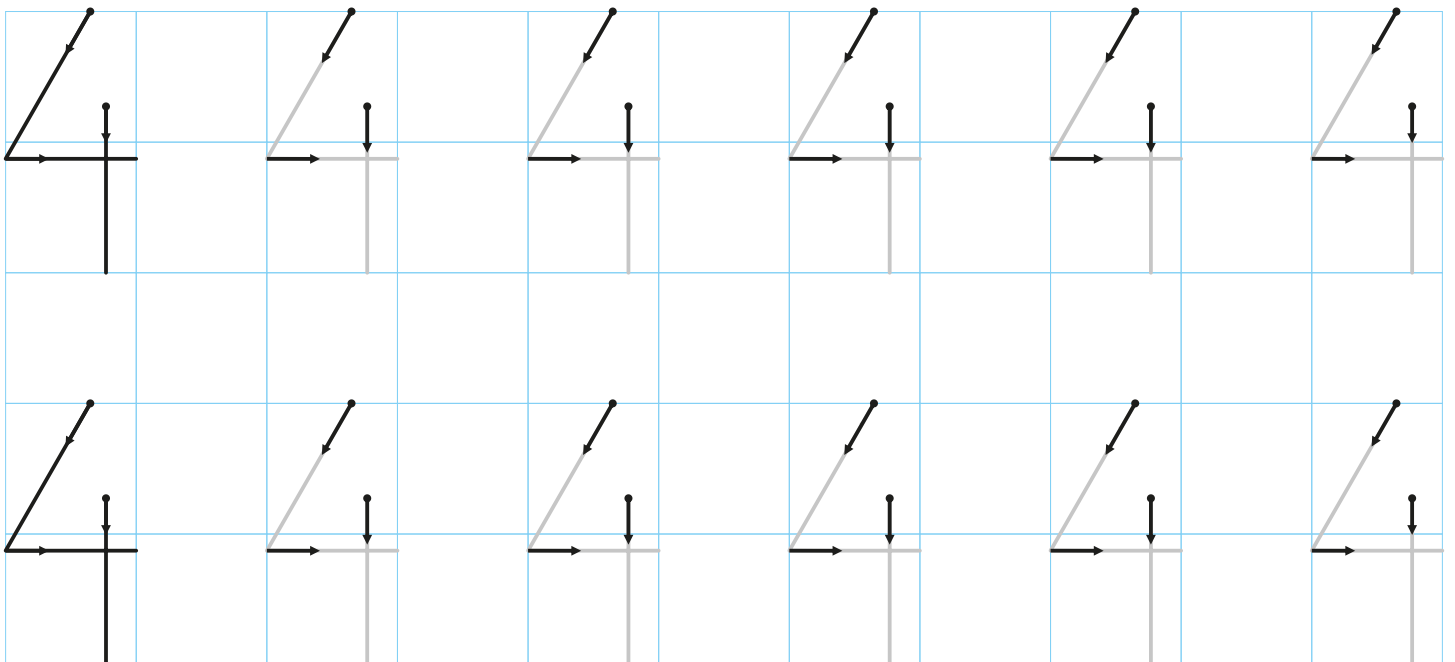

Otocz pętlą czwartą wilgę, licząc od lewej strony.



Otocz pętlą czwartego bociana, licząc od prawej strony.



W każdym polu policz pióra i zamaluj odpowiednią cyfrę.



Wykaz dysponentów praw autorskich do obrazów i zdjęć zamieszczonych w publikacji

okładka:Studio Trefl SA - zdjęcie główne,str.1:Studio Trefl SA,str.2:Africa Studio - zdjęcia z dziećmi,Studio Trefl SA - Treflinka,str.3:raysay - dziewczynka,str.4:ROMAN_P - oko,Voyagerix - ucho,BERNATSKAYA OXANA - nos,Valiza - język,Veja - dłoń,Ruslan Ivantsov - telewizor,cobalt88 - smartfon,Pushish Images - tęcza,Bildagentur Zoonar GmbH - skrzydce,delcarmat - obraz,beika_35 - nożyce,Tatiana Popova - klocki,FabrikaSimf - perfumy,M. Unal Ozmen - lody,Nsit - ołówek,Kyselova Inna - owoce,Inna Astakhova - ogórki,Nella - róża,trancedrumer - dym,Photo Melon - gwizdek,Irina oxiliko Danilova - koty,Eric Isselee - koza,pticev - kubek,Subbotina Anna - kogut,eNJoy iStyle - korek,Potapov Alexander - koper,Physicx - balon,str.5:Walter Bilotta - makaron,Valentina Razumova - malina,Gavran333 - sałata,Irina Bg - usta,str.6:Coffeemill - dziewczynka na krześle,leadenpork - chłopiec z kredką,Elen Photo - chłopiec z zieloną kredką,HTWE - dziecko z ołówkiem,Achita Rattanapunya - ołówek niebiesko-żółty w dłoni,AlexandMusuc - dziewczynka z żółtej bluzce,Channaphat yamuangmorn - rusunek dłoni,str.7:Denys Prykhodov - dlonie dziecka,Studio Trefl SA - dlonie Treflinki,str.9:mamaza - portret chłopca,Lorelyn Medina - kontury głowy,str.10:Studio Trefl SA,str.12:Africa Studio - pani czyta dzieciom,Oksana Kuzmina - inne zdjęcia,str.13:Vas - dłoń i nożyczki,Denys Prykhodov - dłoń i ołówek,Kid_Games_Catalog - temperówka, gumka, farby,str.14:Andrey Osipets - lalka,Peter Vanco - słoń,oksana2010 - miś,AlexKrul - stół z krzesłami,Alfa Photostudio - samolot,Mauro Rodrigues - robot,Gridin Alex - auto,New Africa - dywan,str.15:Oksana Kuzmina - chłopiec w żółtej koszulce, dziewczynka w koszulce w paski, dwie dziewczynki,Monkey Business Images - dziewczynka z uśmiechem,Andrey Stratilatov - dziewczynka z łyżką,Zoran Photographer - chłopiec w czarnej koszulce, grey_and - talerz ze sztukami,Rozhnovskaya Tanya - dlonie trzymające widelec i nóż,Slava_Kovtun - dłoń z widełcem,S-F - dłoń z łyżką,Kordin Viacheslav - krzesła,str.16:J. Helgason - miś pluszowy,Kid_Games_Catalog - miś (ilustracja), lalka, cyfry, wózek, piłka,Alexander_P - auto,Lorelyn Medina - dłoń, zegar,Studio Trefl SA - Treflinka,str.18:Gelpi - kręgle,Africa Studio - pojemnik z kredkami,Vladimir Prusakov - klocki drewniane,Veniamin Kraskov - sygnalizator świetlny,bmaki - piłki,Milaliu - baloniki,str.19:Romrodphoto - zdjęcia chłopca,Kid_Games_Catalog - ilustracja umywalki,str.20:Sergey Zaykov - zdjęcie szatni,Studio Trefl SA - Treflinka i Treflik,fotiyka - dziecko wiążące buta,Sergey kamenskykh - zdjęcia butów,str.21:matka_Wariatka - buty,str.22:Ksusha_Kly - worek na buty,BlueRingMedia - chłopiec z kredką, chłopiec z książkami, schody,brgfx - ilustracja pozostałe,Thebirdss - znaki drogi ewakuacyjnej,Studio Trefl SA - Treflinka i Treflik,str.23:Lyudmyla Kharlamova,str.24:BORISENKOFF - kobieta wskazuje znak "przejście dla pieszych",Dmitri Ma - kobieta z dzieckiem przy przejściu dla pieszych,str.25:Studio Trefl SA - historyjka obrazkowa,str.26:Pavel Kobysh - chłopcy na hulajnodze i rollkach,Julia Kuznetsova - dzieci na rowerach,FedotovAnatoly - znaki w pionie ruch pieszy i zakaz jazdy rowerami,FRESHMADMEN - znaki w pionie ruch rowerowy i zakaz ruchu pieszego,Bennian - znak ścieżka rowerowa,Walennod - znak ruch pieszy i rowerowy,Kid_Games_Catalog - kolorowanka rolki,ghrzuzudu - kolorowanka kask, hulajnoga,yusufdemirci - kolorowanka rower,str.27:Africa Studio - rolki,SlayStorm - kask niebiesko-czarny,Jun Li - kask czerwono-czarny,ffolas - hulajnoga,Anton Starikov - maska złoto-czerwona,rawf8 - maska różowa,Vadim Ponomarenko - rowery,Sanit Fuangnakhon - droga,Irina oxiliko Danilova - koty,azure1 - ser,Soyka - mak,str.28:Sergey Novikov - rodzina w samochodzie,canbedone - kolorowanka foteleki samochodu,str.29:Betsart - labirynt,str.30:Igdeeva Alena,str.31:Igdeeva Alena,str.32:Nosyrevy - wóz strażacki,str.35:Studio Trefl SA - Treflinka,str.36:Natalia Kirichenko - dziewczynka z bukietem liści,FamVeld - dziewczynka karmi wiewiórkę,Romrodphoto - chłopiec na rowerze,Elena Nichizhenova - rodzina w parku,Tatsiana_vtv - dziewczynka czyta książkę,Yarkovoy - dziecko siedzi na lawce,str.37:Saveliev Dmytro - dziecko z dziadkiem zbiera grzyby,EvgeniiAnd - szalasy,Galovtsik Gabor - rodzina biega po lesie,Stenkyo Vlad - chłopiec obserwuje ślimaki,yusufdemirci - ilustracja lasu, Deniseus - zdjęcie lasu,gladcov - lodówka,ifong - samolot,WDnet Creation - traktor,Eric Isselee - lew,Tetiana Yurchenko - lampka,Aleks_vF - zegarek,str.38:Uros Medved - dąb,Edler von Rabenstein - jarzębina,Sergej Razvodovskij - liść dębu,Adam Przekaz - zwierzątko z żółdziej,Dionisvera - żółędzie,Zheltyshv - liść jarzębiny,Sonny Hudson - owoce jarzębiny,matka_Wariatka - kobieta z chłopcem i koralami,str.39:rav1 - owoce i liść brzozy,vvoe - gałązka brzoza,Madlen - kasztany z liściem,matka_Wariatka - postać z kasztanów,gzaleckas - dziecko z noskiem klonowym,joannawruk - noszek klonowy,Annaev - liście klonu,J. Marijs - kasztanowiec,PeIikh Alexey - klon,yanikap - brzoza,str.40:ILYA AKINSHIN - sosna,Roxana Bashyrova - świerk we mgle,SeDmi - gałąź świerkowa,Anna Kucherova - gałąź sosnowa,Spalnic - szyszki sosnowe,Sanit Fuangnakhon - szyszka świerkowa,Natalya Osipova - szyszka świerkowa z nasionami,Studio Trefl SA - historyjka obrazkowa,str.41:joannawruk - noszek klonowy,Garsya - owoc jarzębiny, żółędzie,romiri - gałązka świerkowa,Anton-Burakov - gałązka sosnowa,ori - kasztany,Spalnic - szyszka sosnowa,Sanit Fuangnakhon - szyszka świerkowa,str.42:Aleksandar Mijatovic - oko,Lamax - ul,canbedone - lalka,Irina Bg - usta,New Africa - parasol,photo one - toreбка,bergamont - banan,azure1 - ser,Igor Kovalchuk - ogórek,Cal'chay Images - sowa,WDnet Creation - traktor,Digital Genetics - sok,Africa Studio - tort,YK - okno,matin - kapusta,Voyagerix - ucho,Tamara Kulikova - kurka,stockphoto-graf - rower,Nosyrevy - ryba,Praisaeng - rak,str.43:monticello - koszyk,LianeM - rydz,Southern Wind - opieńki,Justas - podgrzybki,nelya43 - czerwonogłowiec,milka-kotka - kozak,Sigitas Sirvydas - borowik,Alexander Limbach - kurka,schankz - maślak,echoevg - muchomor czerwony,Kramar photo - muchomor sromotnikowy,Dan70 - pierogi,Evikka - kapusta z grzybami,Africa Studio - zupa grzybowa,Zurbagan - opieńki w słoiku,innakreativ - kurki w słoiku,macka - borowiki w słoiku,Fablok - grzyby suszone,str.44:Lorelyn Medina - dłoń, zegar,Studio Trefl SA - Treflinka,Madlen - liście,CodexSerafinius - kolorowanka liść kasztanowa,alexokokok - kolorowanka liść klonu,Panda Vector - kolorowanka liść dębu,str.46:Scisetti Alfio - borowik,yevgeniy11 - rydz,Tegeh Mujiono - ilustracja chłopca,str.47:Iva Villi,str.48:J. Marijs - jabłko,piilaloha - gruszka,Valentyn Volkov - gruszki w koszu,jabłko w koszu,str.49:Yuriy Tereschenko - śliwa,Nyura - brzoskwinia,K Quinn Ferris - brzoskwinie w koszu,Valentyn Volkov - śliwki w koszu,str.50:Toporovska Nataliia - ilustracje drzew,Kazakova Maryia - cykl jabłoni,Moving Moment - dżem jabłkowy,YanaG - szarlotka,Apostrophe - jabłko pieczone,Peredniankina - placki z jabłkami,Seregam - sok z jabłek,Africa Studio - sałatka z jabłkami,Nature Art - wróbel w gnieździe,str.51:Crisan Rosu - pani jesień,Studio Trefl SA - Treflinka i Treflik,str.52:Anna Kucherova - zdjęcia owoców,Poznyakov - dziewczynki myjące owoce,str.53:MR BUDDEE WIANGNGORN - półki,Lyudmyla Kharlamova - historyjka obrazkowa,ghrzuzudu - ilustracja soku w kartoniku,Macrovector - etykieta drewniana,Subject Photo - brzoskwinia,Patrick Thomas - kiwi,Nitr - śliwka,Maks Narodenko - pomarańcza,Dionisvera - jabłko,Valentina Proskurina - granat,Valentyn Volkov - banan,ananas, truskawka, cytryna, wiśnia,str.54:Studio Trefl SA - ilustracja wprowadzająca literę,Aleksandar Mijatovic - oko,Manekina Serafima - osa,Yaroslava - por,Digital Genetics - sok pomarańczowy,YK - okno,raysay - dziewczynka,Kyselova Inna - owoce,Igor Kovalchuk - ogórek,IoVe IoVe - okulary,str.55:Studio Trefl SA - Treflinka,str.56:BlueRingMedia - ilustracje dzieci,pilgrim.artworks - ilustracje butów,Ksenya Savva - ilustracje skarpetek,Studio Trefl SA - Treflinka,str.58:IVL - cyfry z kločkami,Volyk Nataliia - ilustracje owoców,Subject Photo - brzoskwinia,Nitr - śliwka,str.59:Iva Villi - ilustracja jabłek,str.60:Studio Trefl SA - ilustracja wprowadzająca literę,Vlad Enculescu - antena,Valentyn Volkov - ananas, banan,matin - kapusta,Kyselova Inna - burak,Gavran333 - sałata,SS1001 - cebula,topseller - arbuż,str.61:Studio Trefl SA - Treflinka,str.62:Yasonya - skrzynka z warzywami,bergamont - brokuł, burak, sałatka, cebula, kalarepa, koper, seler, kalafior, papryka, groch,ajit - por,pukach - kapusta,str.63:Aleksey Patsyuk - kapusta,Valentyn Volkov - kalarepa,rock-the-stoke - seler,bergamont - rzodkiewka, papryka, bakiażan, ogórek, groch,Tim UR - pomidor,Kovaleva_Ka - burak,grey_and - marchew,Lepas - pietruszka,Dja65 - cebula,str.64-65:Tatevosian Yana - dziewczynka z warzywami, ziemniaki,Africa Studio - sałatka z burakami w salaterce,robertsre - sok z buraka,GSDesign - surówka z buraka,Africa Studio - barszcz z uszkami,vitaliy_73 - zupa z buraków,MaraZe - zupa pomidorowa,AlenKadr - ketchup,SunTime - sałatka z pomidorów,Inga Nielsen - spaghetti,Alexlukin - sok pomidorowy,RomanKorytov - kapuśniak,Iakov Filimonov - bigos,TYNZA - gołąbki,Artem Belskikh - kapusta w słoiku,Food Impressions - sok z kapusty,Leo_nik - pierogi,Enshpil - placki ziemniaczane,Nattika - ziemniaki w mundurkach,Venot - pyzy ziemniaczane,anmpbh - ziemniaki na talerzu,SOMMAI - frytki,Melica - ogórki w salaterce,Nataliia Pzhova - sałatka z ogórkami,kroyla25 - chłodnik z ogórkami,New Africa - surówka z ogórków i cebuli,Rose Carson - ogórki w słoiku,Kid_Games_Catalog - ilustracje linia przerywana,str.66:mhatzapa - kształty chmurek,str.67:bergamont - zdjęcia warzyw,str.68:Igor Zakowski - ilustracje na całej stronie,str.69:MR BUDDEE WIANGNGORN - półki,Anna Kucherova - dżemy,AlenKadr - przetwory w słoikach,Petrovi4vs - papryka w słoiku,Alena Brozova - porzeczek w słoiku,ANCH - grzyby w słoiku,m.pilot - agrest w słoiku,Africa Studio - suszone grzyby, kurki w słoiku,de2marco - kapusta w słoiku, cukinia w słoiku,Richard Peterson - wiśnie w słoiku,Padma Sanjaya - słoiki puste rysunkowe,Nadezhda Nesterova - cebula w wiązku,str.70:Lorelyn Medina - dłoń, zegar,Studio Trefl SA - Treflinka,Andrew Buckin - jabłko,bergamont - ogórki, burak,Dimedrol68 - gruszka,PIXMarket - grzyb,str.72:bergamont - ziemniaki, kapusta czerwona,str.73:Iva Villi - ilustracja grochu,str.74:Studio Trefl SA - ilustracja wprowadzająca literę,Yuri Shevtsov - zdjęcie kobiety (mama),dikobraziiy - mapa,rzymuR - dom,Alexx60 - most,ericlefrancais - mors,MiloVad - motor,ciydem - zamek,BOONCHUAY PROMJAM - motyl,Pedro Tavares - mur,Valentina Razumova - maliny,Viktar Malyshchys - morele,str.75:Studio Trefl SA - Treflinka i Mama,str.76-77:Malgorzata Surawska - wiewiórka,saraporn - niedźwiedź,Ondrej Prosimy - jeź,Lidiia Ostrovskaaia - sarna,kyslynskahal - dzięk,Ondrej Prosimy - borsuk,Michal Durinik - zając,Jan Stria - lis,photomaster - jeleń na białym tle,Jim Cumming - wilk na białym tle,Petr Malyshev - rurka,Tamara Kulikova - kurka,Flipser - skórka od banana,Oлга_Serova - jaszczurka,str.78:artnotyka - ilustracje wszystkie,str.79:ya_mayka - ilustracja z różnicami i kolorowanka,Sunward Art - ilustracje liście,str.80:Olena Boiko - kolorowanka lisa,pikepicture - ilustracja okulista,Igdeeva Alena - ilustracja listonosz,tele52 - ilustracja list,YaBarsArt - ilustracja liść,Yindee - ilustracja mężczyzna w krawacie,Nadya_Art - ilustracja las,str.81:Eric Isselee - wiewiórka,Martin Mecnarowski - borsuk,photomaster - jeź,CreativeHQ - niedźwiedź,AlonaPhoto - dziupla,Venot - liście,PhotoChur - nora,Piotr Krzeslak - gawra,apixelstudio - miód,D_M - orzechy laskowe,Aleksandar Dicker - ślimak,vaizan - dżdżownica,str.82:Eric Isselee - zając, wilk, lis, sarna,str.83:Nadiia 80 - ilustracja wiewiórka,str.84:HappyPictures - kształty zwierząt,str.85:Eric Isselee - zając, jeleń, dzięk, lis, wilk, mysz,Lotus Images - marchew, buraki, ziemniaki,xpixel - siano, wróbel,Mirexon - trawa,Dionisvera - żółędzie,LopatIn Anton - jagody,prapan - sarna,vilax - kora,str.86:Studio Trefl SA - ilustracja wprowadzająca literę,vgstudio - mężczyzna (tata),Eric Isselee - kot,OrangeGroup - buty,Africa Studio - tort,koya979 - tor,WDnet Creation - traktor,and4me - telefon,Nerthuz - tramwaj,ZoneFatal - taboret,Vahe 3D - karetka,ifong - samolot,str.87:Studio Trefl SA - Treflinka i Tata Treflik,str.88:Soyka - mak,ericlefrancais - mors,OrangeGroup - but,Eric Isselee - kret, krowa,Irina Matskevich - maska,pozytivo - autokar,Roman Samokhin - arbuż,str.89:Protasov AN - odlatujące ptaki,Ana Gram - klucz ptaków,Mriya Wildlife - kos,Eric Isselee - bocian, szpak,Vishnevskiy Vasily - kukulka,Erni - kukulka,YK - wilga,photomaster - słowik, skowronek,Protasov AN - zdjęcie z zębrą,str.90:Gallinago_media - pióro sowy,Celeste Duffy - pióro sroki,Eric Isselee - sowa, sroka,Vishnevskiy Vasily - wrona,Eric Isselee - kruk,Brenda Bakker - sikorka,Bachkova Natalia - wróbel na gałęzi jabłoni,David Kalosson - sójka na gałęzi jarzębiny,aitair - dzięcioł,str.91:Alexander_P - wróbel, dzięcioł, sikorka, gil, sójka, sroka,str.92:anna didik - ilustracja sowy,str.93:Kid_Games_Catalog - ilustracja sowy,str.94:ILYA AKINSHIN - grzyby,Lorelyn Medina - dłoń, zegar,Studio Trefl SA - Treflinka,Meranna - ilustracja piór,str.96:photomaster - wilga,Eric Isselee - bocian,Zabrotskaya Larysa - zbiór z 1 i 3 piórami,MyStocks - zbiór z 2 piórami,Inna Sinano - zbiór z 4 piórami



Podręcznikarnia

Wydawnictwo Edukacyjne

partnerzy projektu:

RODZINA
Treflików



ISBN 978-83-66484-13-9



9 788366 484139